

TOLERANCIAS NO ESPECIFICADAS
JS.15 = js.15
IRAM 5002

SIMBOLOS DE LABRADO
NO ESPECIFICADOS
IRAM 4517

ES COPIA DEL PLANO NEFA 347
M. BELLOCCHIO - GCIA. CONTROL TECNICO FERROVIARIO - C.N.R.T.

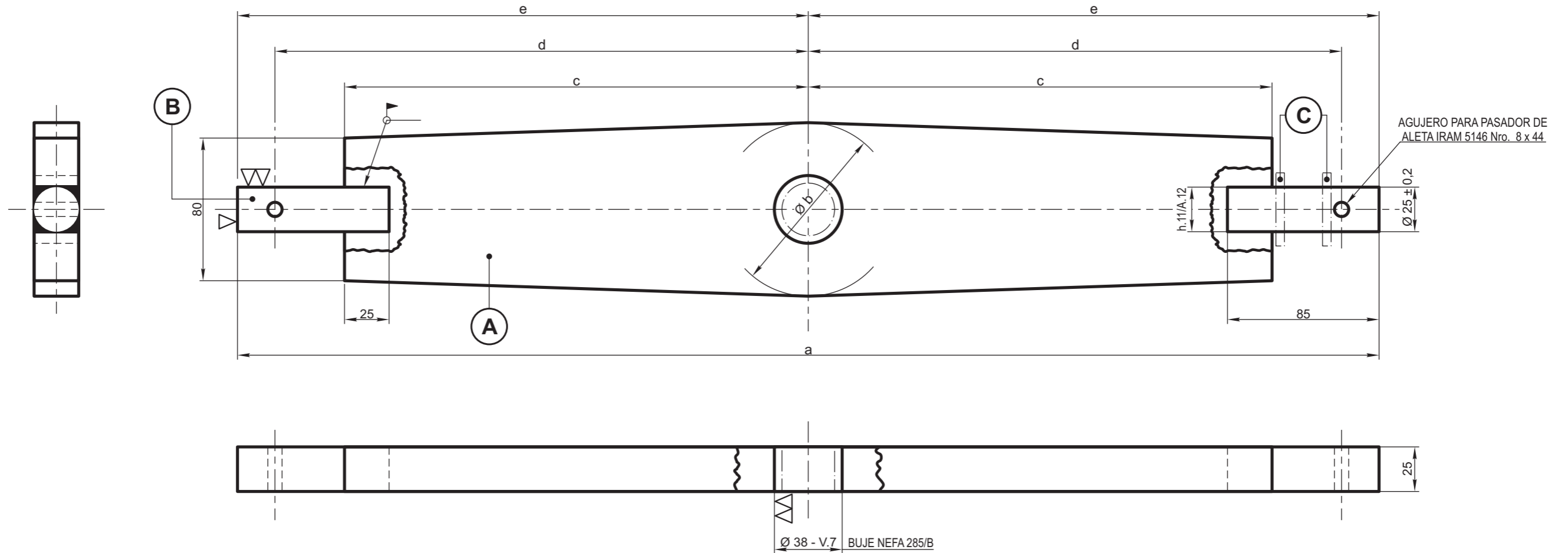

NOTA:

ITEM B: TRATAMIENTO TERMICO: CEMENTADO
DUREZA: 53-64 RC

ELIMINAR CANTOS VIVOS Y REBABAS

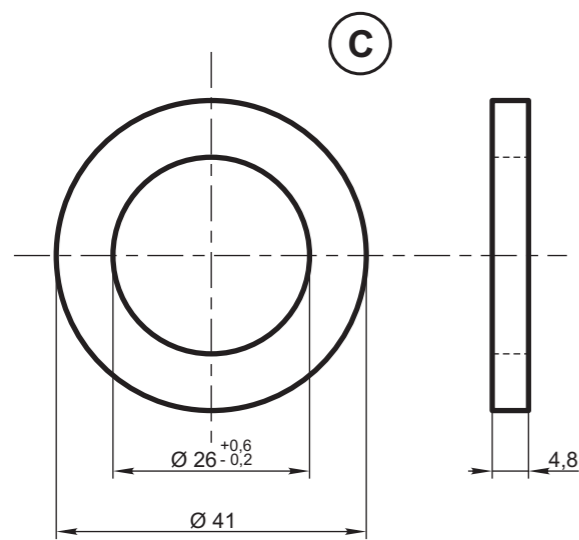

DISEÑOS	MEDIDAS				
	a	b	c	d	e
ANTERIOR	540	88	210	249	270
NUEVO	640	97,3	260	299	320

ITEM	DESCRIPCION	CANT.	ESCUADRIA, ESPECIF. Y OBSERVAC.	CATAL-NOMEN.
c	Arandela	4	IRAM 503 - F-22	
b	Perno	2	IRAM 600 - CLASE 1045	
a	Palanca	1	IRAM 503 - F-22	

**PALANCA DE FRENO
ACOPLE BARRA DE TIRO**

**FERROCARRILES
ARGENTINOS**

AREA
MECANICA

ESCALA	TROCHA	LINEAS:	UTILIZACION	EMISION
1:2,5 - 1:1	1000	BELGRANO	VAGONES	1 2

FIRMA Y FECHA APROB.	N° DE PLANO
	NEFA 347

EMISION	COTA	ALTERACIONES	FECHA - FIRMA
2		SE AGREGARON MEDIDAS PARA NUEVO DISEÑO	21/02/80