

SE DEBERA CUIDAR EL AJUSTE ENTRE LOS PANELES CONSECUTIVOS DE PISO. EL AJUSTE AL NIVEL INFERIOR NO PODRA DI FERIR EN MAS DE 1 mm.

- E -
VAGONES CUBIERTOS: R.4,76
VAGONES ABIERTOS: R.7,94

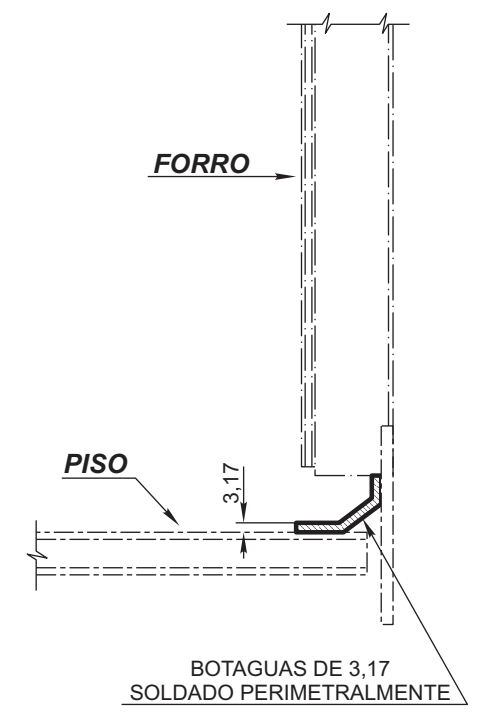
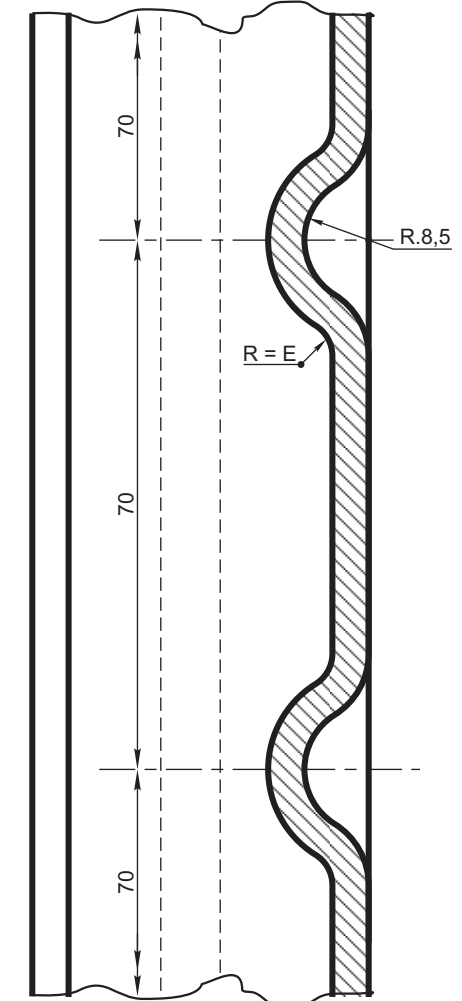
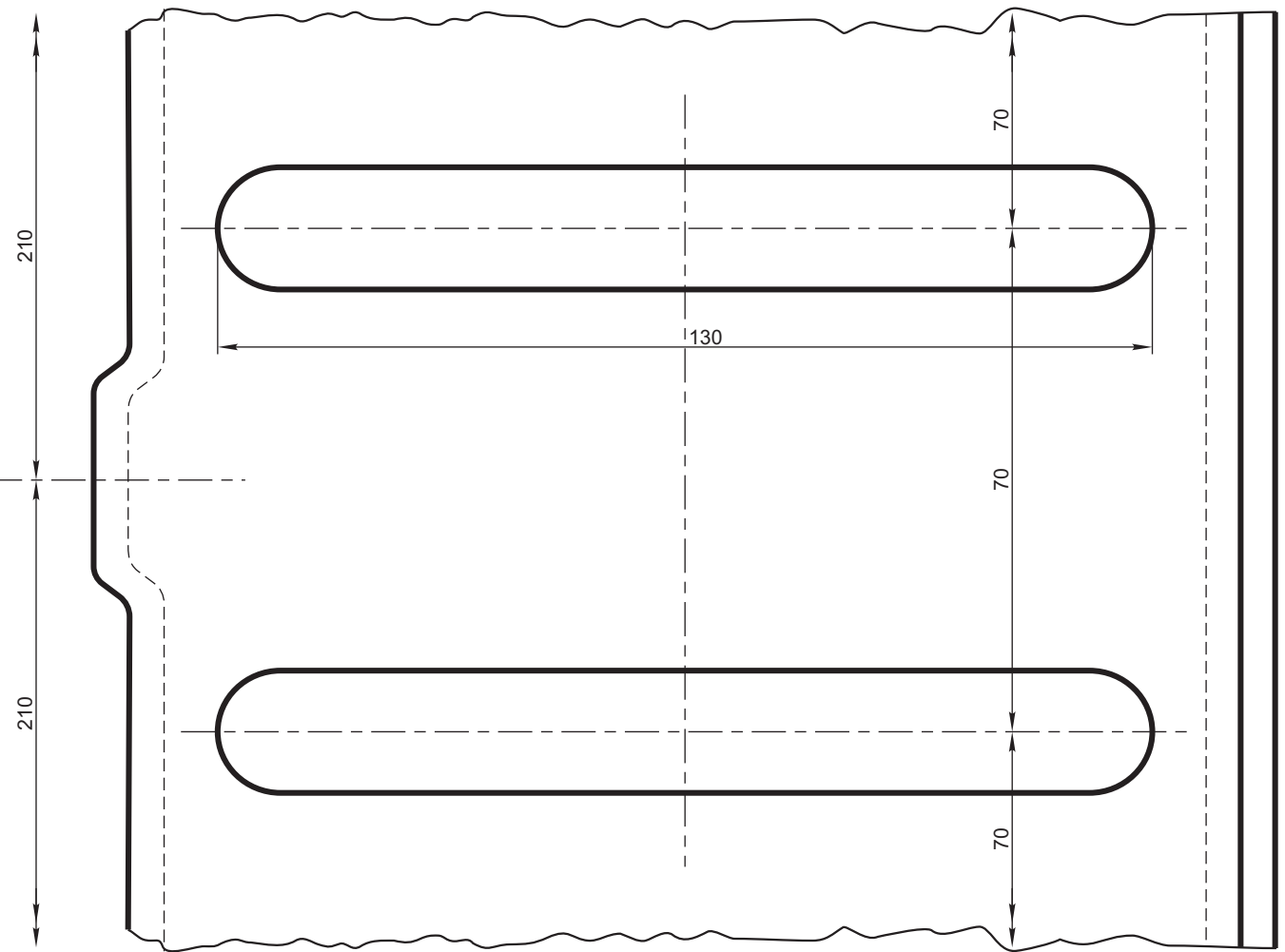

MATERIAL:
ESPECIFICACION UIC-843-2R
SOLDABLE 0,25/0,45% Cu,

ALTERACIONES	TOLERANCIAS (SALVO ESPECIFICACION) PARA MAQ. CON $\sqrt{\vee}$ Y $\sqrt{\vee\vee}$									SUPERFICIE EN BRUTO	SUPERFICIE RUSTICA	LABRADO RUSTICO	LABRADO FINO	LABRADO MUY FINO	INDICACION ESCRITA
	MEDIDA NOMINAL	HASTA 18 INCLUSO	> 18 A 50	> 50 A 120	> 120 A 220	> 220 A 360	> 360 A 500	> 500 A 750	> 750 A 1000						
TOL ±	DIA.	0,05	0,10	0,15	0,20	0,25	0,35	0,50	0,75						
	LONG.	0,1	0,15	0,20	0,25	0,30	0,40								

ITEM	DESCRIPCION	Peso Unit. en kg	ESCUADRIA, ESPECIFICACION, OBSERVAC.	CATAL.NOM.
PISO - VAGON CUBIERTO				FERROCARRILES ARGENTINOS
				AREA MECANICA
ESCALA S/E	TROCHA	LINEAS:	UTILIZACION	EMISION
FIRMA Y FECHA APROB.			N° DE PLANO NEFA 596	1