

Belgrano Cargas Y Logística

Provisión de equipos para automatización de pasos a nivel

Líneas San Marín y Belgrano

Esquemas funcionales PaN Elguea Roman

REVISIONES			
n°	fecha	descripción	
A0	17/10/2019	CREACIÓN DEL DOCUMENTO	
DESCRIPCIÓN			TITULO
CARATULA DEL DOCUMENTO			ESQUEMAS FUNCIONALES ELGUEA ROMAN
			CLIENTE
			BELGRANO CARGAS Y LOGISTICA
DIB	LC	FECHA	17/10/2019
REV	GM	FECHA DE EMISIÓN	17/10/2019
FECHA DE PLANO		PLOT TIME:	
17/10/2019			

MOBILITY S.A
JULIAN SEGUNDO AGÜERO, 2830
MUNRO, BUENOS AIRES

PROJ. NO.:	
EST. NO.:	-
HOJA	1 DE 23

Listado de contenidos en este documento

HOJA	DESCRIPCIÓN
1	CARATULA DEL DOCUMENTO
2	LISTA DE CONTENIDOS
3	TRACK LAYOUT (ESQUEMÁTICO)
4	TOPOGRÁFICO RACK
5	ABRIGO - VISTA EN PLANTA
6	VISTA CARGADOR
7	CARGADORES Y BATERÍAS
8	FUENTE CDV C
9	SALIDA A CAMPO
10	SALIDA A CAMPO 2
11	CIRCUITOS DE VÍA
12	SSCC
13	PROTECCIONES S60
14	MECANISMO A
15	MECANISMO B
16	TELEALARMA
17	SEÑAL AL CONDUCTOR
18	CONTROL MAUAL DE BARERRA
19	LISTA DE COMPONENTES
20	LISTADO DE CABLES Y TIPO
21	LISTA DESDE HASTA
22	DESDE HASTA HOJA 2
23	BORNERAS

REVISIONES			
n°	fecha	descripción	
A0	17/10/2019	CREACIÓN DEL DOCUMENTO	
DESCRIPCIÓN			
LISTA DE CONTENIDOS			
FECHA DE PLANO		17/10/2019	PLOT TIME:



TITULO
ESQUEMAS FUNCIONALES ELGUEA ROMAN

CLIENTE
BELGRANO CARGAS Y LOGISTICA

DIB	LC	FECHA	17/10/2019	PROJ. NO.:	
REV	GM	FECHA DE EMISIÓN	17/10/2019	EST. NO.:	-
LIB	RA	N° DE DOCUMENTO	(3)59053C-S0160-A0	HOJA	2 DE 23

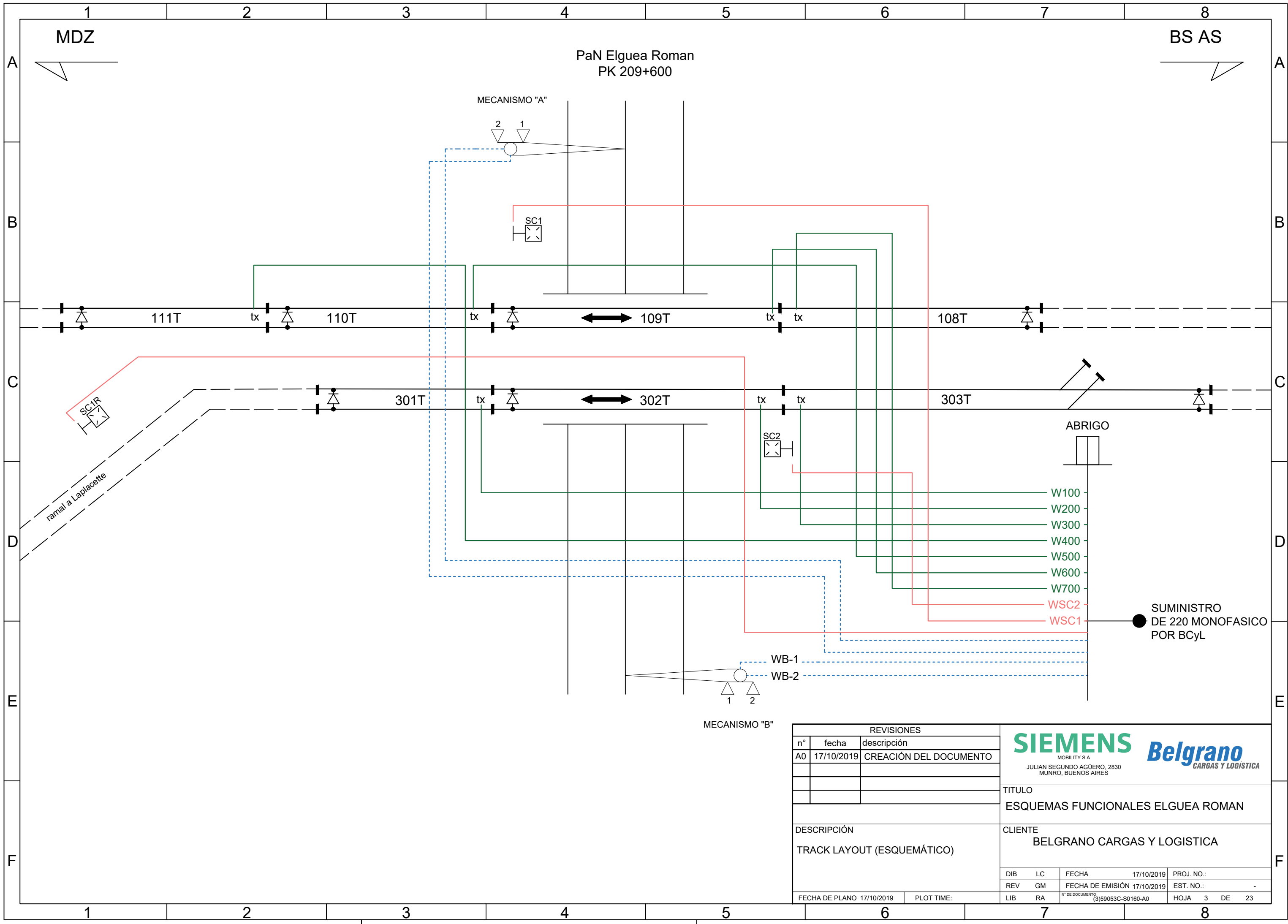

REVISIONES		
n°	fecha	descripción
A0	17/10/2019	CREACIÓN DEL DOCUMENTO
DESCRIPCIÓN		
TRACK LAYOUT (ESQUEMÁTICO)		
FECHA DE PLANO	17/10/2019	PLOT TIME:



TITULO			
ESQUEMAS FUNCIONALES ELGUEA ROMAN			
CLIENTE			
BELGRANO CARGAS Y LOGISTICA			
DIB	LC	FECHA	17/10/2019
REV	GM	FECHA DE EMISIÓN	17/10/2019
LIB	RA	N° DE DOCUMENTO	(3)59053C-S0160-A0
PROJ. NO.:		EST. NO.:	
		-	
HOJA		3 DE 23	

VISTA GENERAL DEL RACK

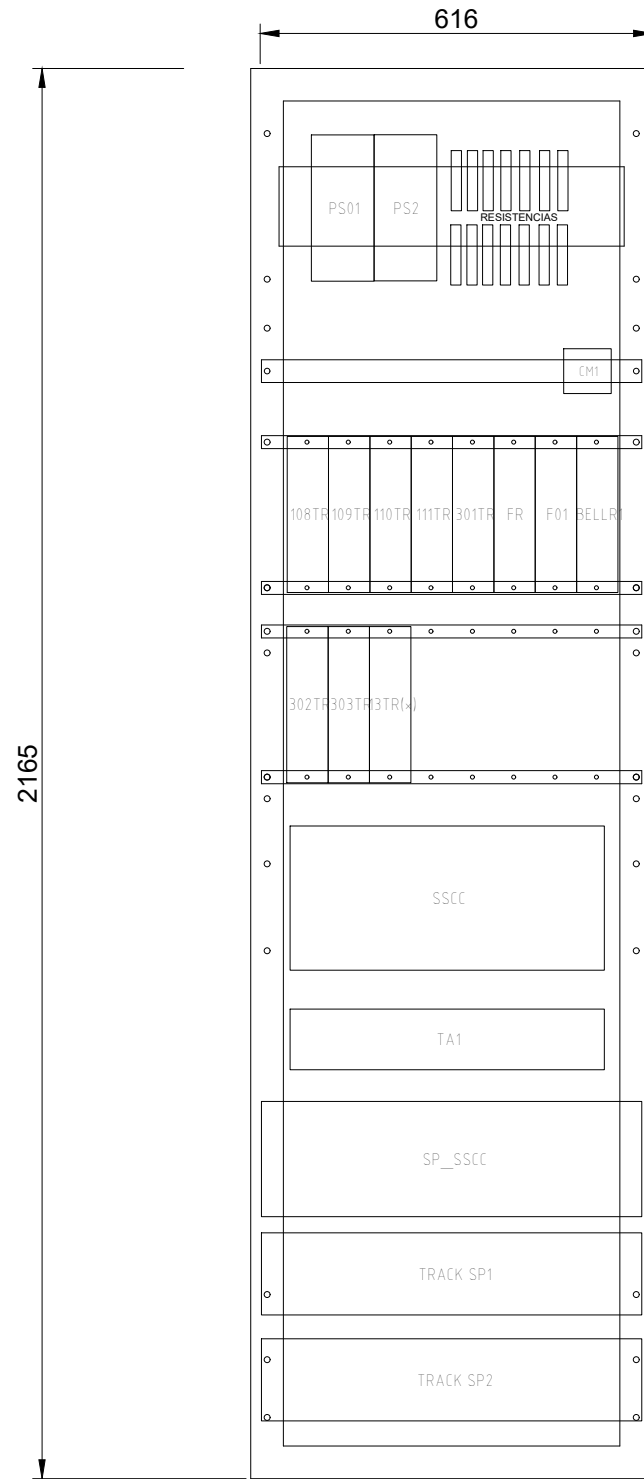

REVISIONES		
n°	fecha	descripción
A0	17/10/2019	CREACIÓN DEL DOCUMENTO
DESCRIPCIÓN		
TOPOGRÁFICO RACK		
FECHA DE PLANO	17/10/2019	PLOT TIME:

SIEMENS *Belgrano*
MOBILITY S.A.
 JULIAN SEGUNDO AGÜERO, 2830
 MUNRO, BUENOS AIRES
CARGAS Y LOGÍSTICA

TITULO			
ESQUEMAS FUNCIONALES ELGUEA ROMAN			
CLIENTE			
BELGRANO CARGAS Y LOGISTICA			
DIB	LC	FECHA	17/10/2019
REV	GM	FECHA DE EMISIÓN	17/10/2019
LIB	RA	N° DE DOCUMENTO	(3)59053C-S0160-A0
PROJ. NO.:		EST. NO.:	-
HOJA	4	DE	23

VISTA EN PLANTA DEL ABRIGO DE CONTROL

Tablero de distribución (*)

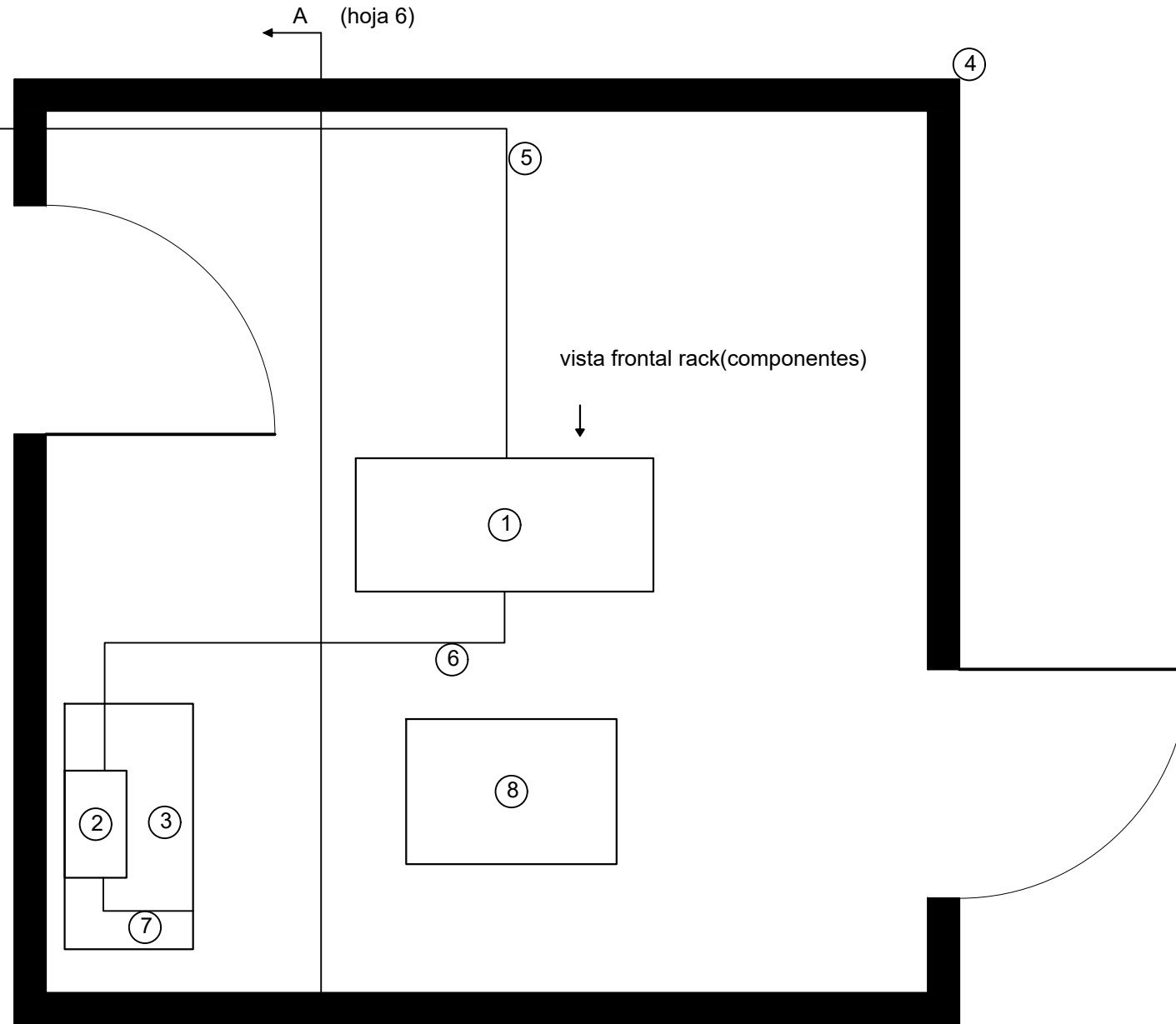

REFERENCIAS	
1	RACK DE CONTROL PaN
2	CARGADOR 12V
3	BANCO DE BATERÍAS 12V
4	TÍPICO DE ABRIGO - (3)59053C-C0004-A0
5	ALIMENTACIÓN PPAL
6	SALIDA DE CONSUMOS DEL CARGADOR 12 VDC
7	LÍNEA DE CARGA DE BATERÍAS
8	SALIDA DE CABLES A CAMPO

(*) el tablero de distribución general podrá estar dentro del abrigo

REVISIONES		
n°	fecha	descripción
A0	17/10/2019	CREACIÓN DEL DOCUMENTO
DESCRIPCIÓN		
ABRIGO - VISTA EN PLANTA		
FECHA DE PLANO	17/10/2019	PLOT TIME:



TITULO
ESQUEMAS FUNCIONALES ELGUEA ROMAN

CLIENTE
BELGRANO CARGAS Y LOGISTICA

DIB	LC	FECHA	17/10/2019	PROJ. NO.:	
REV	GM	FECHA DE EMISIÓN	17/10/2019	EST. NO.:	-
LIB	RA	N° DE DOCUMENTO	(3)59053C-S0160-A0	HOJA	5 DE 23

VISTA A-A - INSTALACIÓN EN PARED DEL CARTGADOR 12VDC

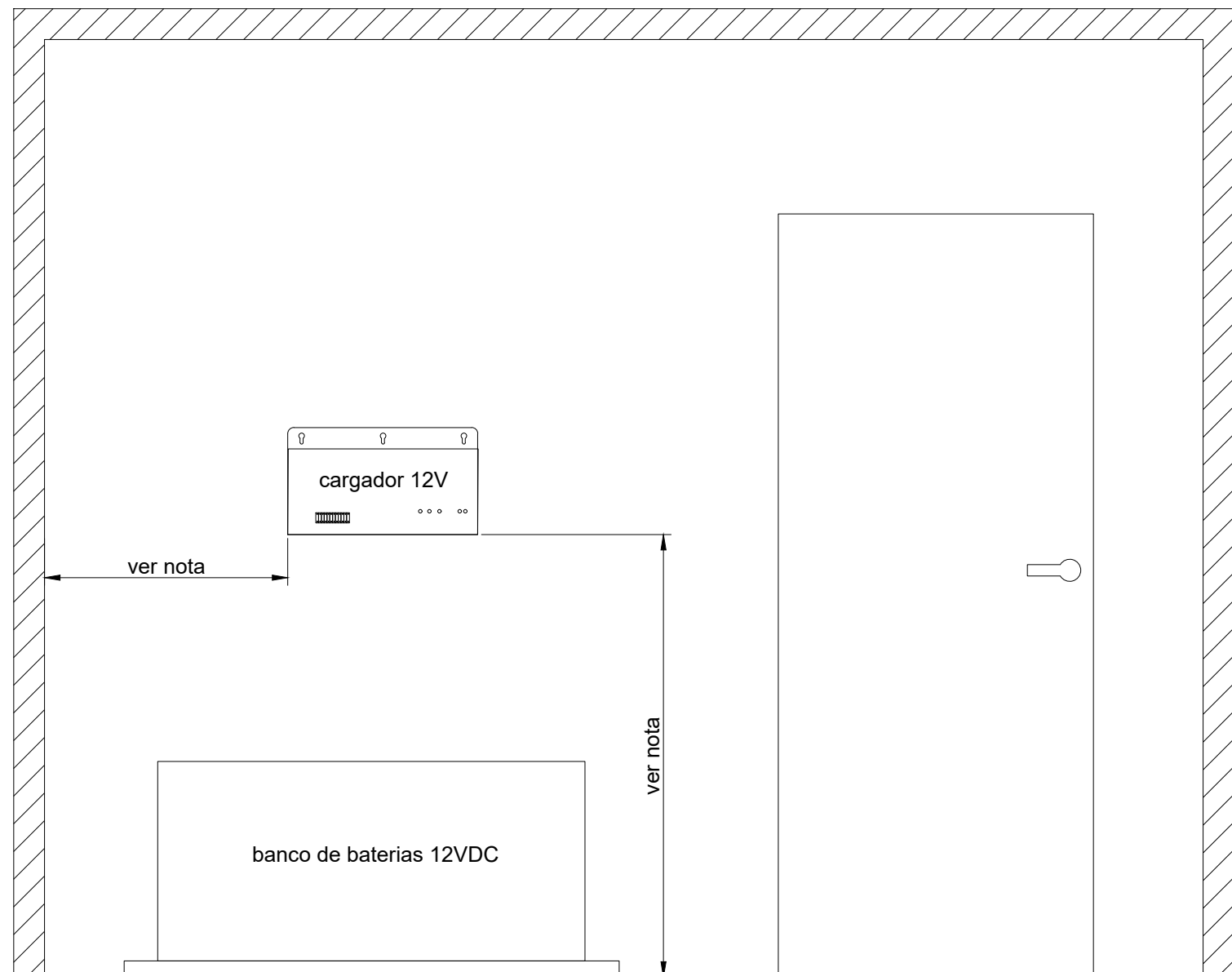

Nota: Las posiciones finales de los equipos de referencia serán determinadas en la próxima revisión.

Este plano es indicativo, no está a escala

REVISIONES		
n°	fecha	descripción
A0	17/10/2019	CREACIÓN DEL DOCUMENTO
DESCRIPCIÓN		
VISTA CARGADOR		
FECHA DE PLANO	17/10/2019	PLOT TIME:

SIEMENS *Belgrano*
 MOBILITY S.A
 JULIAN SEGUNDO AGÜERO, 2830
 MUNRO, BUENOS AIRES
 CARGAS Y LOGÍSTICA

TITULO
 ESQUEMAS FUNCIONALES ELGUEA ROMAN

CLIENTE
 BELGRANO CARGAS Y LOGISTICA

DIB	LC	FECHA	17/10/2019	PROJ. NO.:	
REV	GM	FECHA DE EMISIÓN	17/10/2019	EST. NO.:	-
LIB	RA	N° DE DOCUMENTO	(3)59053C-S0160-A0	HOJA	6 DE 23

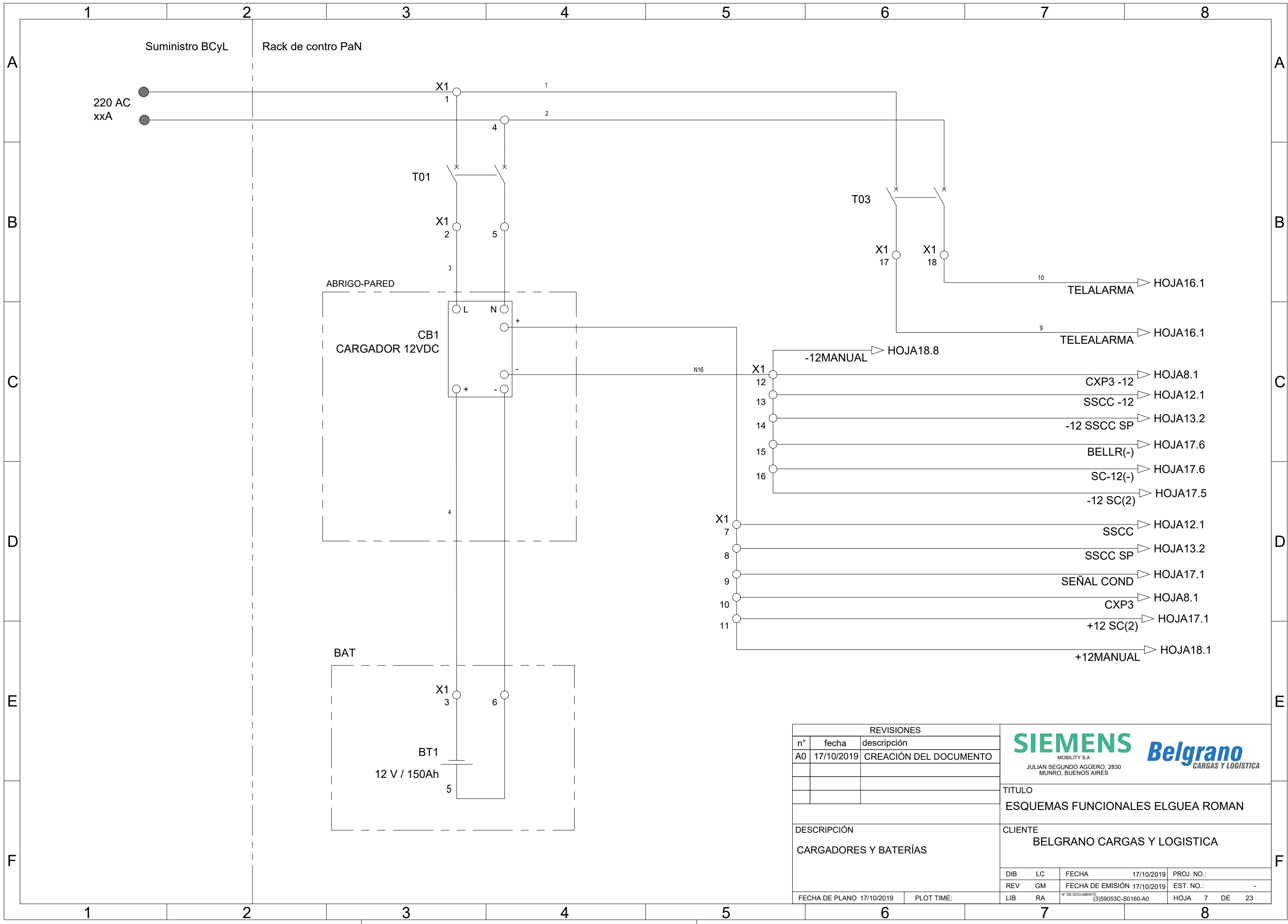

n°		fecha	descripción
A0		17/10/2019	CREACIÓN DEL DOCUMENTO
DESCRIPCIÓN		CARGADORES Y BATERÍAS	

SIEMENS *Belgrano*
MOBILITY S.A.
 JULIAN SEGUNDO AGÜERO, 2830
 MUNRO, BUENOS AIRES

TITULO
ESQUEMAS FUNCIONALES ELGUEA ROMAN

CLIENTE
BELGRANO CARGAS Y LOGISTICA

DIB	LC	FECHA	17/10/2019	PROJ. NO.:	
REV	GM	FECHA DE EMISIÓN	17/10/2019	EST. NO.:	-
LIB	RA	N° DE DOCUMENTO	(3)59053C-S0160-A0	HOJA	7 DE 23

FECHA DE PLANO 17/10/2019 PLOT TIME:

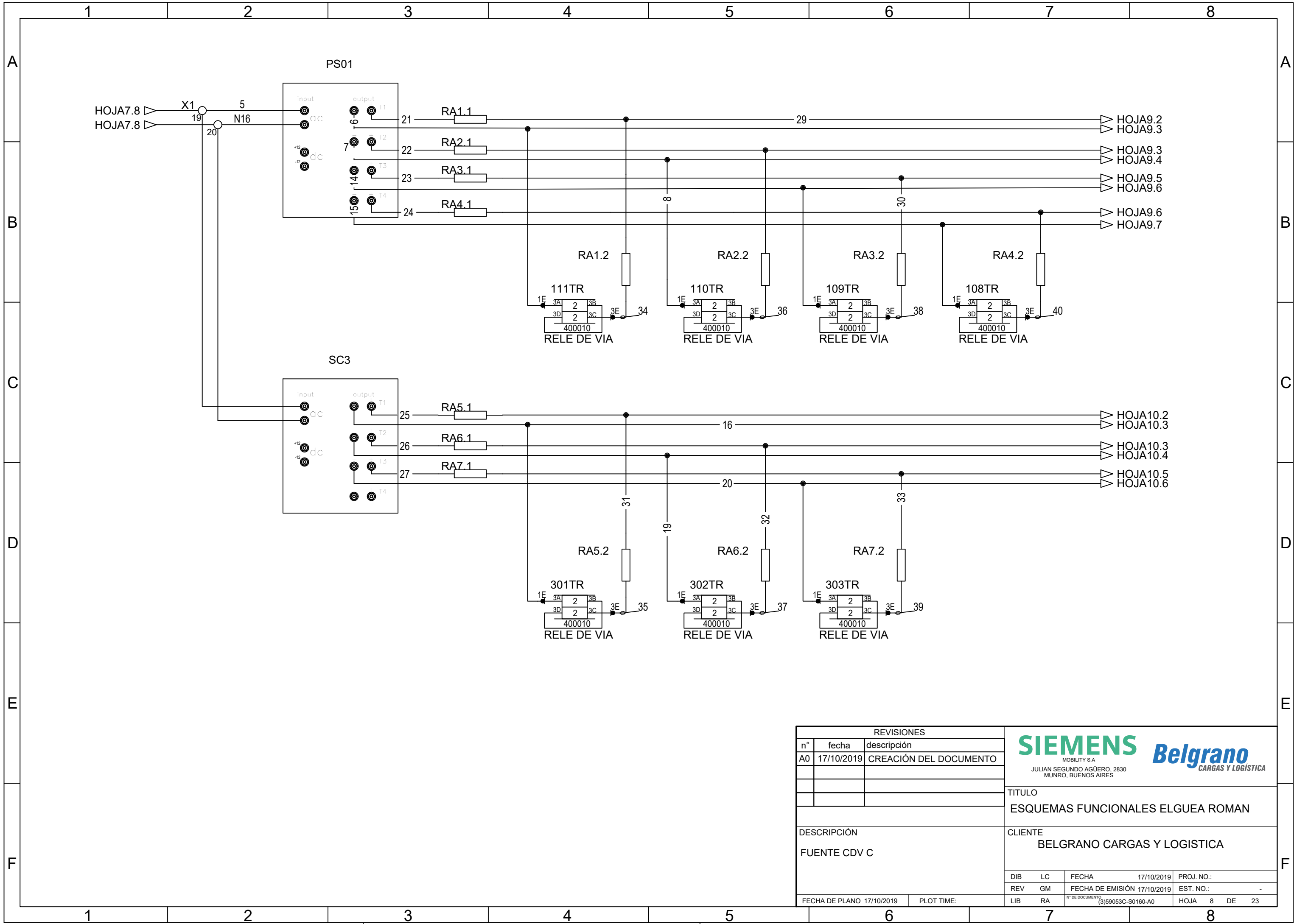

REVISIONES		
n°	fecha	descripción
A0	17/10/2019	CREACIÓN DEL DOCUMENTO
DESCRIPCIÓN		
FUENTE CDV C		
FECHA DE PLANO	17/10/2019	PLOT TIME:



TITULO			
ESQUEMAS FUNCIONALES ELGUEA ROMAN			
CLIENTE			
BELGRANO CARGAS Y LOGISTICA			
DIB	LC	FECHA	17/10/2019
REV	GM	FECHA DE EMISIÓN	17/10/2019
LIB	RA	N° DE DOCUMENTO	(3)59053C-S0160-A0
PROJ. NO.:	EST. NO.:	HOJA	8 DE 23

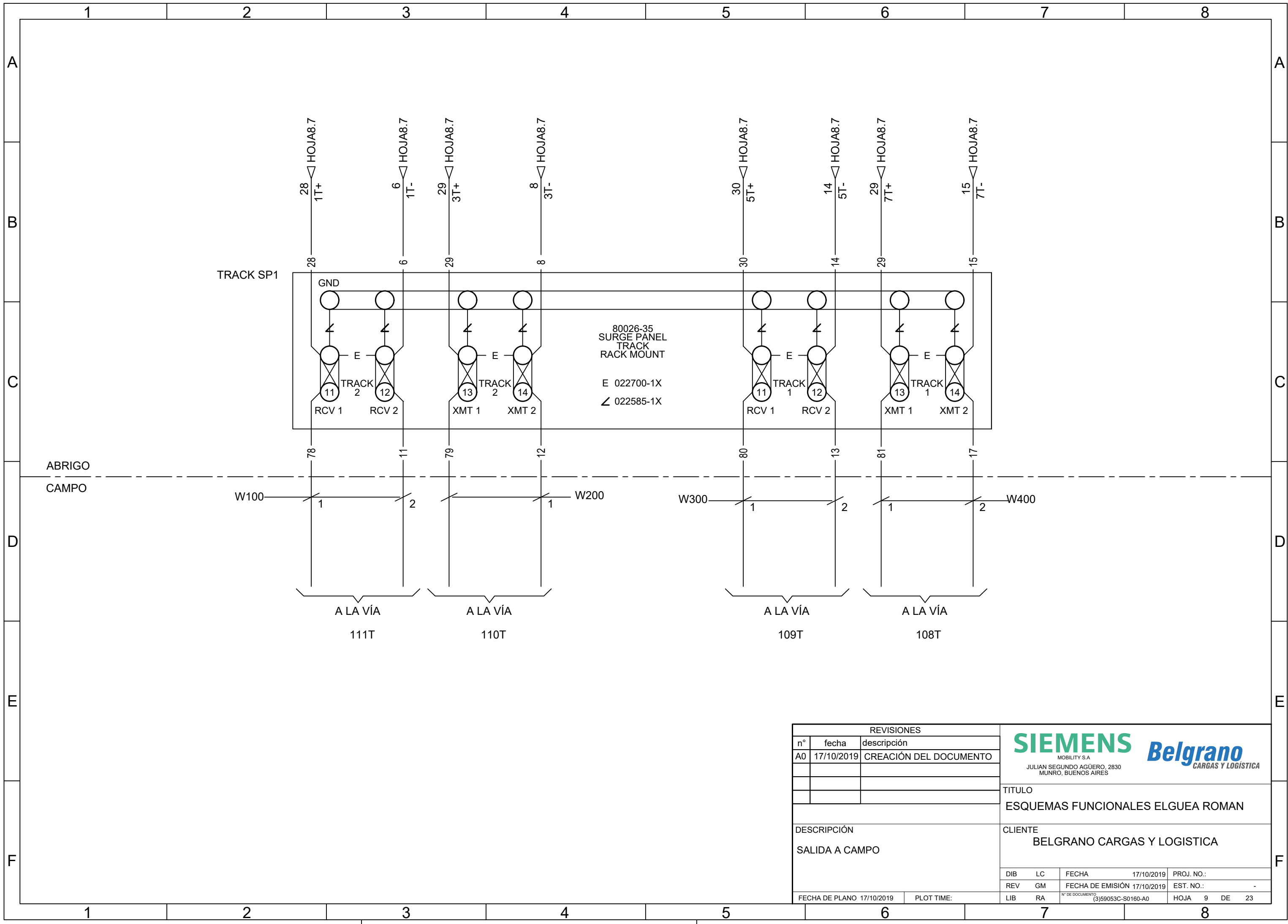

REVISIONES		
n°	fecha	descripción
A0	17/10/2019	CREACIÓN DEL DOCUMENTO
FECHA DE PLANO 17/10/2019		PLOT TIME:



TITULO			
ESQUEMAS FUNCIONALES ELGUEA ROMAN			
CLIENTE			
BELGRANO CARGAS Y LOGISTICA			
DIB	LC	FECHA	17/10/2019
PROJ. NO.:			
REV	GM	FECHA DE EMISIÓN	17/10/2019
EST. NO.:	-		
LIB	RA	N° DE DOCUMENTO	(3)59053C-S0160-A0
HOJA	9	DE	23

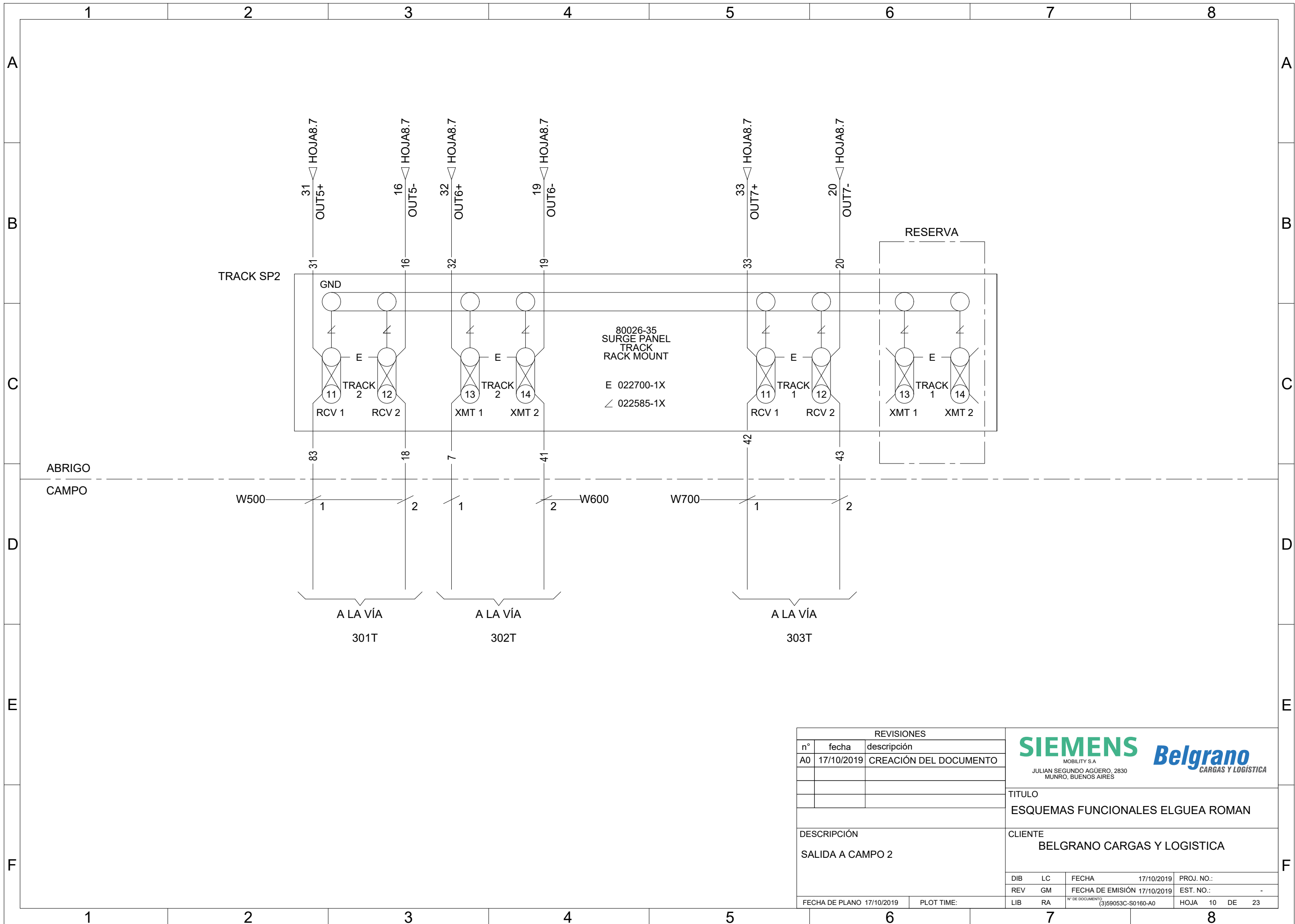

80026-35
SURGE PANEL
TRACK
RACK MOUNT

E 022700-1X
∠ 022585-1X

REVISIONES		
n°	fecha	descripción
A0	17/10/2019	CREACIÓN DEL DOCUMENTO
DESCRIPCIÓN		
SALIDA A CAMPO 2		
FECHA DE PLANO	17/10/2019	PLOT TIME:

SIEMENS *Belgrano*
MOBILITY S.A.
JULIAN SEGUNDO AGÜERO, 2830
MUNRO, BUENOS AIRES

TITULO
ESQUEMAS FUNCIONALES ELGUEA ROMAN

CLIENTE
BELGRANO CARGAS Y LOGISTICA

DIB	LC	FECHA	17/10/2019	PROJ. NO.:	
REV	GM	FECHA DE EMISIÓN	17/10/2019	EST. NO.:	-
LIB	RA	N° DE DOCUMENTO	(3)59053C-S0160-A0	HOJA	10 DE 23

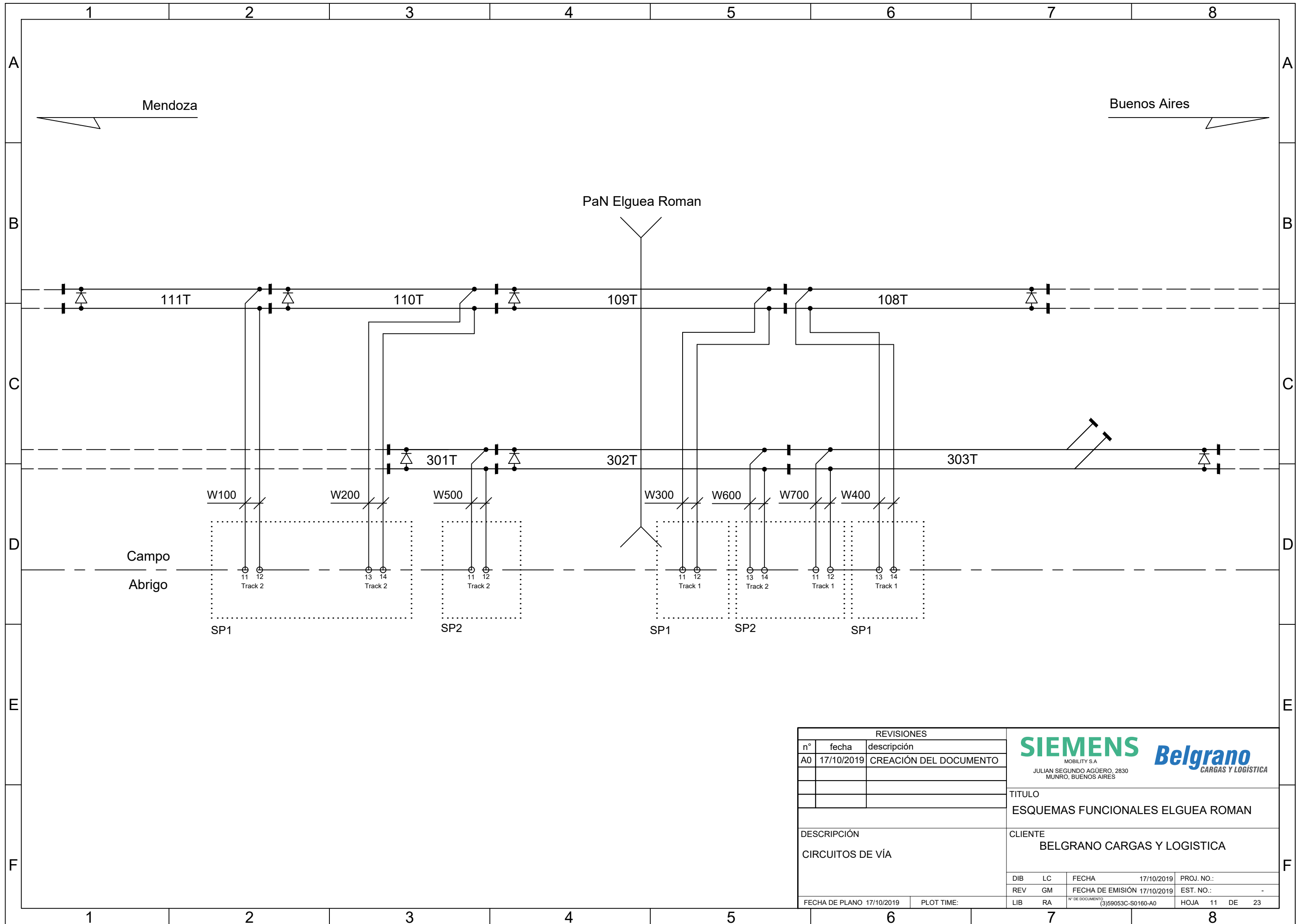

REVISIONES		
n°	fecha	descripción
A0	17/10/2019	CREACIÓN DEL DOCUMENTO
DESCRIPCIÓN		
CIRCUITOS DE VÍA		
FECHA DE PLANO	17/10/2019	PLOT TIME:



TITULO			
ESQUEMAS FUNCIONALES ELGUEA ROMAN			
CLIENTE			
BELGRANO CARGAS Y LOGISTICA			
DIB	LC	FECHA	17/10/2019
REV	GM	FECHA DE EMISIÓN	17/10/2019
LIB	RA	N° DE DOCUMENTO	(3)59053C-S0160-A0
PROJ. NO.:	EST. NO.:	HOJA	11 DE 23

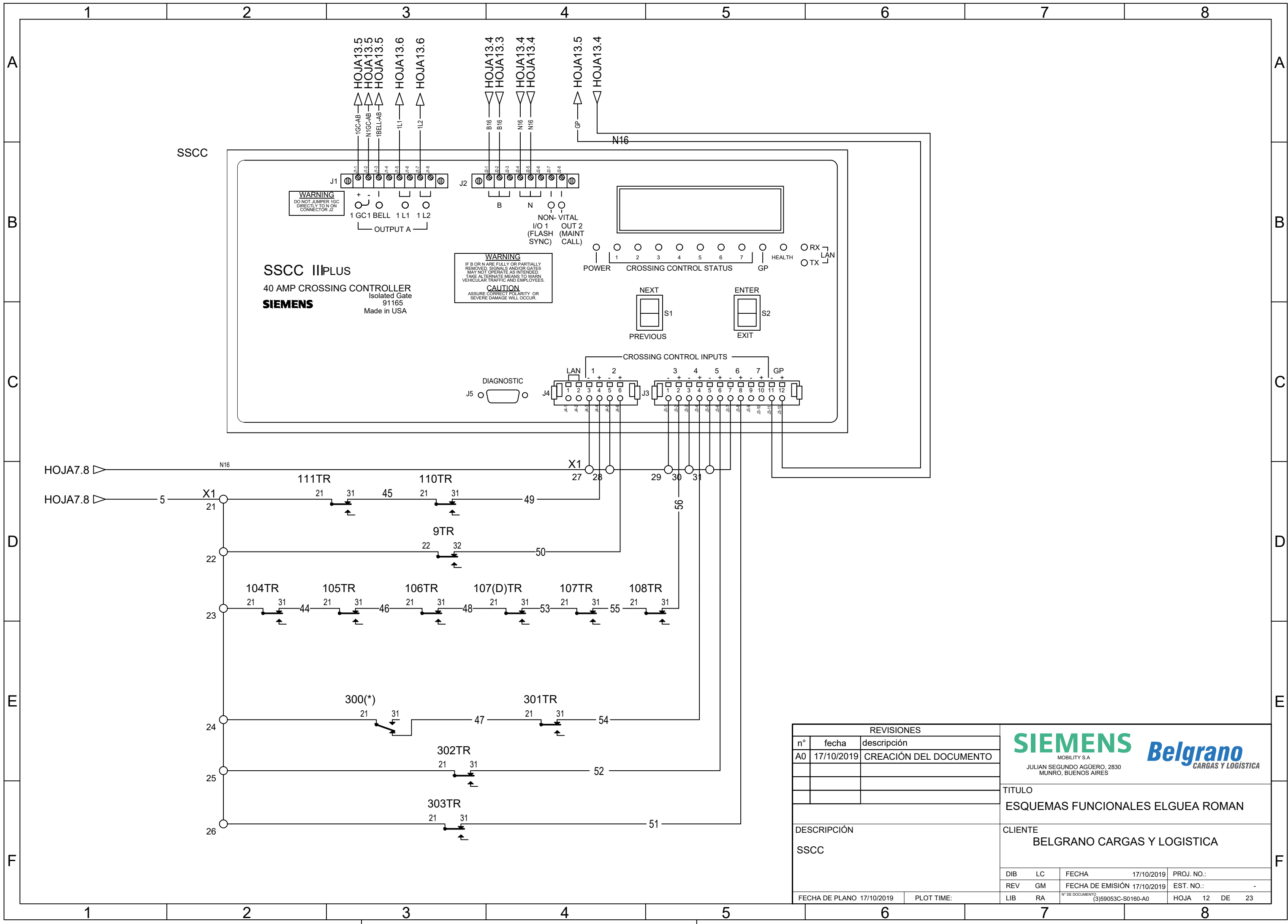

WARNING
DO NOT JUMPER IGC DIRECTLY TO N ON CONNECTOR J2

SSCC IIPLUS
40 AMP CROSSING CONTROLLER
Isolated Gate
91165
SIEMENS
Made in USA

WARNING
IF B OR N ARE FULLY OR PARTIALLY REMOVED, SIGNALS AND/OR GATES MAY NOT OPERATE AS INTENDED. TAKE ALTERNATE MEANS TO WARN VEHICULAR TRAFFIC AND EMPLOYEES.
CAUTION
ASSURE CORRECT POLARITY OR SEVERE DAMAGE WILL OCCUR.

REVISIONES			
n°	fecha	descripción	
A0	17/10/2019	CREACIÓN DEL DOCUMENTO	
FECHA DE PLANO 17/10/2019		PLOT TIME:	



TITULO			
ESQUEMAS FUNCIONALES ELGUEA ROMAN			
CLIENTE			
BELGRANO CARGAS Y LOGISTICA			
DIB	LC	FECHA	17/10/2019
REV	GM	FECHA DE EMISIÓN	17/10/2019
LIB	RA	N° DE DOCUMENTO	(3)59053C-S0160-A0
PROJ. NO.:		EST. NO.:	
		-	
HOJA		12 DE 23	

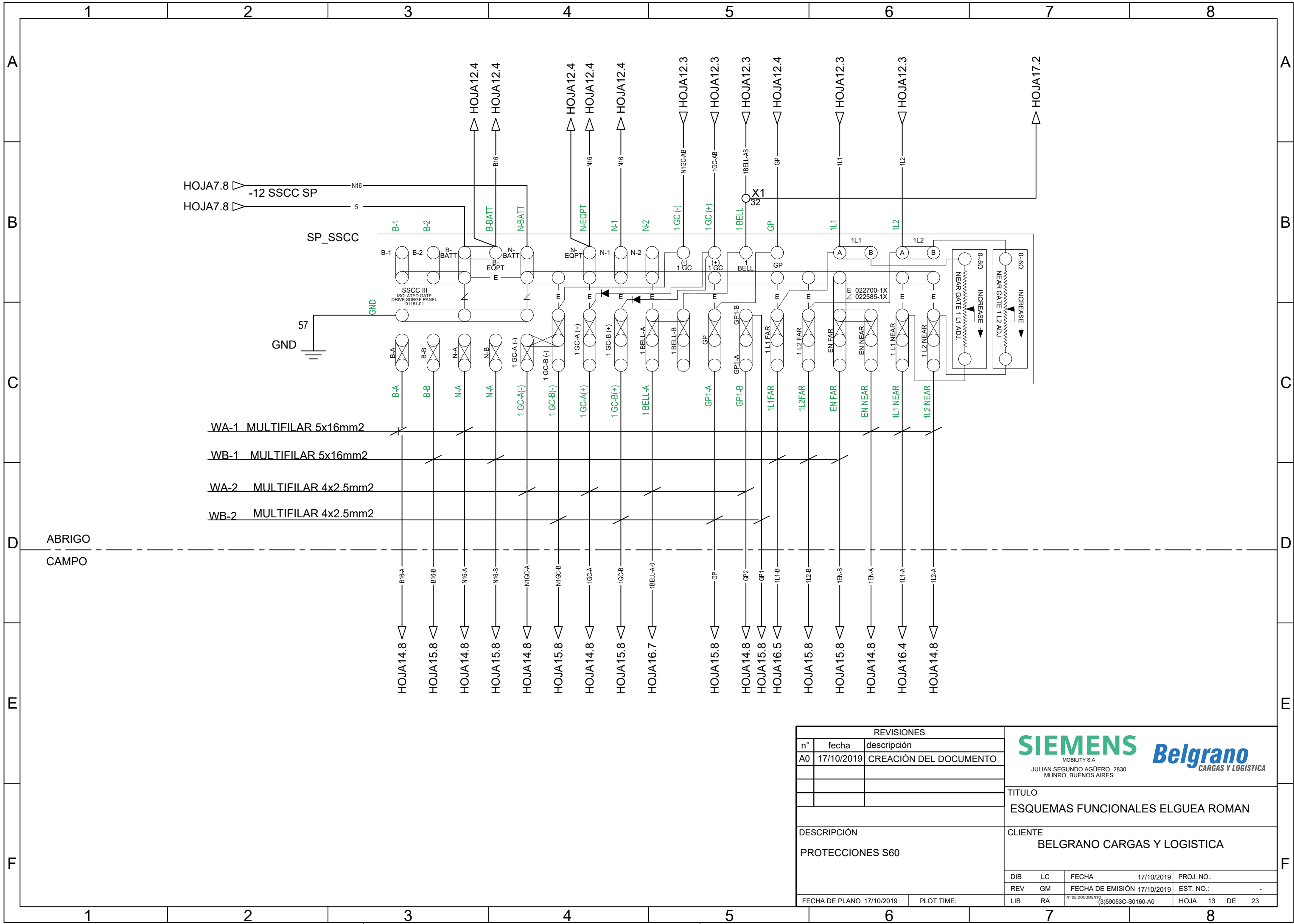

HOJA7.8 -12 SSSC SP
 HOJA7.8

SP_SSSC

GND 57

- WA-1 MULTIFILAR 5x16mm²
- WB-1 MULTIFILAR 5x16mm²
- WA-2 MULTIFILAR 4x2.5mm²
- WB-2 MULTIFILAR 4x2.5mm²

ABRIGO
 CAMPO

REVISIONES		
n°	fecha	descripción
A0	17/10/2019	CREACIÓN DEL DOCUMENTO
DESCRIPCIÓN		
PROTECCIONES S60		
FECHA DE PLANO	17/10/2019	PLOT TIME:

SIEMENS *Belgrano*
 MOBILITY S.A.
 JULIAN SEGUNDO AGÜERO, 2830
 MUNRO, BUENOS AIRES

TITULO			
ESQUEMAS FUNCIONALES ELGUEA ROMAN			
CLIENTE			
BELGRANO CARGAS Y LOGISTICA			
DIB	LC	FECHA	17/10/2019
REV	GM	FECHA DE EMISIÓN	17/10/2019
LIB	RA	N° DE DOCUMENTO	(3)59053C-S0160-A0
PROJ. NO.:		EST. NO.:	-
HOJA	13	DE	23

1 2 3 4 5 6 7 8

A

B

C

D

E

F

A

B

C

D

E

F

ACCIONAMIENTO DE BARRERA "S60"		
CONTACTO	CONTACTO CERRADO EN	FUNCIÓN DEL CONTACTO
6	70°-90°	CONTROL DE ENERGIA(BAJAR)
7	0°-89°	CONTROL DE ENERGIA(SUBIR)
8	83°-90°	CONTROL DEL DESTELLADOR
9	5°-90°	CONTROL DE CAMPANA
10	0°-5°	INDICACIÓN DE BRAZO BAJO
11		RESERVA
12		RESERVA

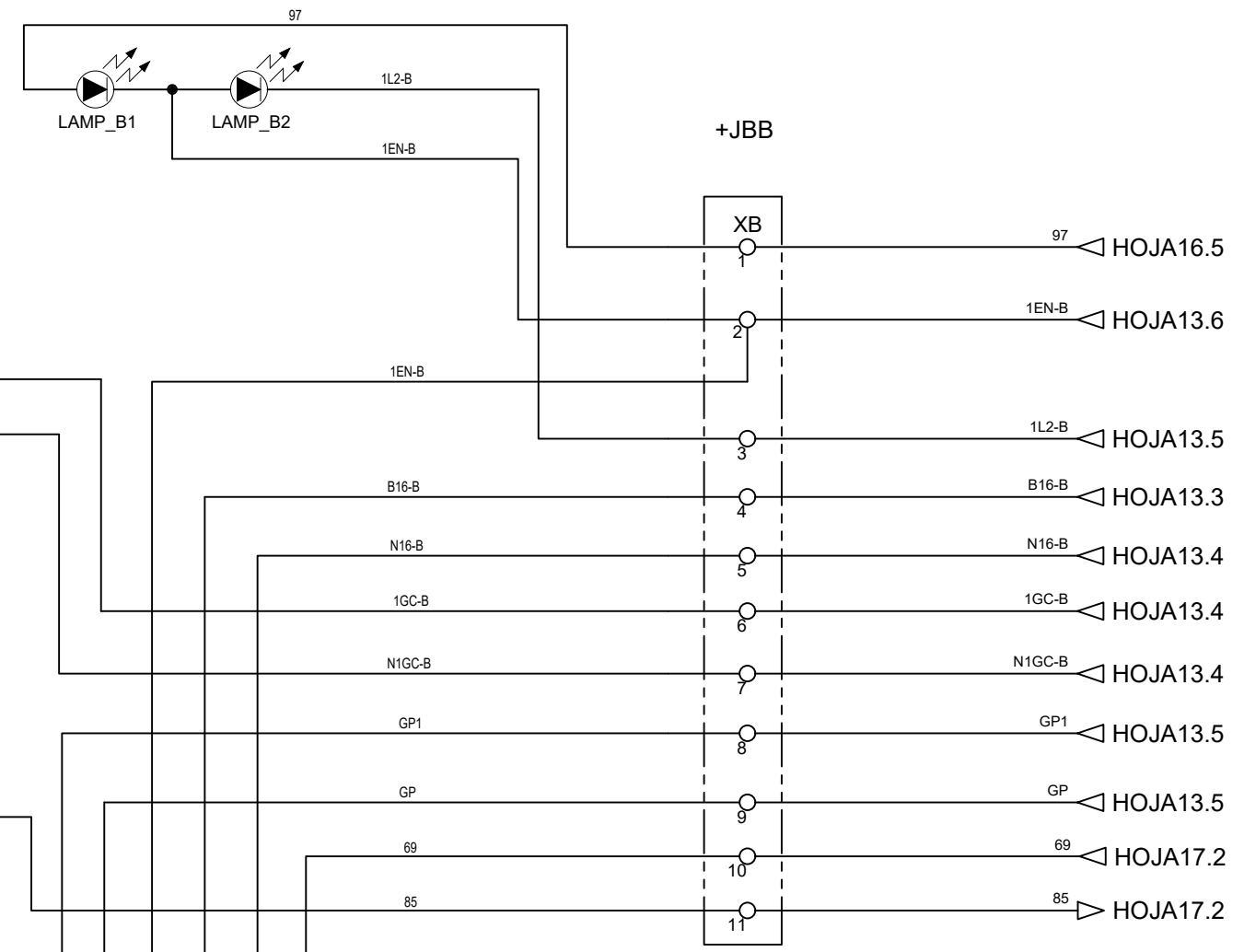
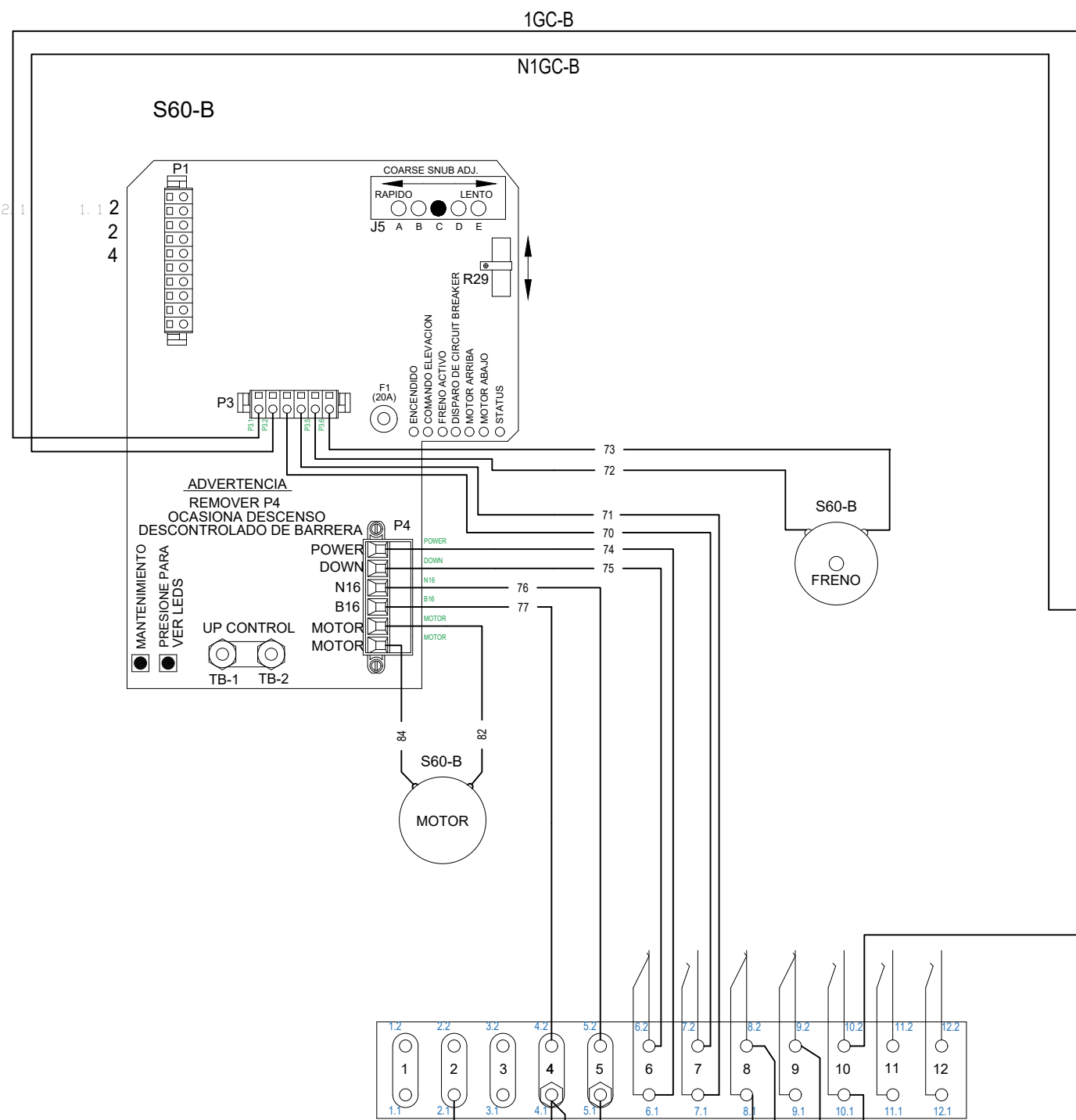

ADVERTENCIA
 REMOVER P4
 OCASIONA DESCENSO
 DESCONTROLADO DE BARRERA

MANTENIMIENTO
 PRESIONE PARA
 VER LEDS

UP CONTROL
 TB-1 TB-2

POWER
 DOWN
 N16
 B16
 MOTOR
 MOTOR

REVISIONES			
n°	fecha	descripción	
A0	17/10/2019	CREACIÓN DEL DOCUMENTO	
FECHA DE PLANO 17/10/2019		PLOT TIME:	

SIEMENS *Belgrano*
 MOBILITY S.A
 JULIAN SEGUNDO AGÜERO, 2830
 MUNRO, BUENOS AIRES

TITULO
ESQUEMAS FUNCIONALES ELGUEA ROMAN

CLIENTE
BELGRANO CARGAS Y LOGISTICA

DIB	LC	FECHA	17/10/2019	PROJ. NO.:	
REV	GM	FECHA DE EMISIÓN	17/10/2019	EST. NO.:	-
LIB	RA	N° DE DOCUMENTO	(3)59053C-S0160-A0	HOJA	15 DE 23

1 2 3 4 5 6 7 8

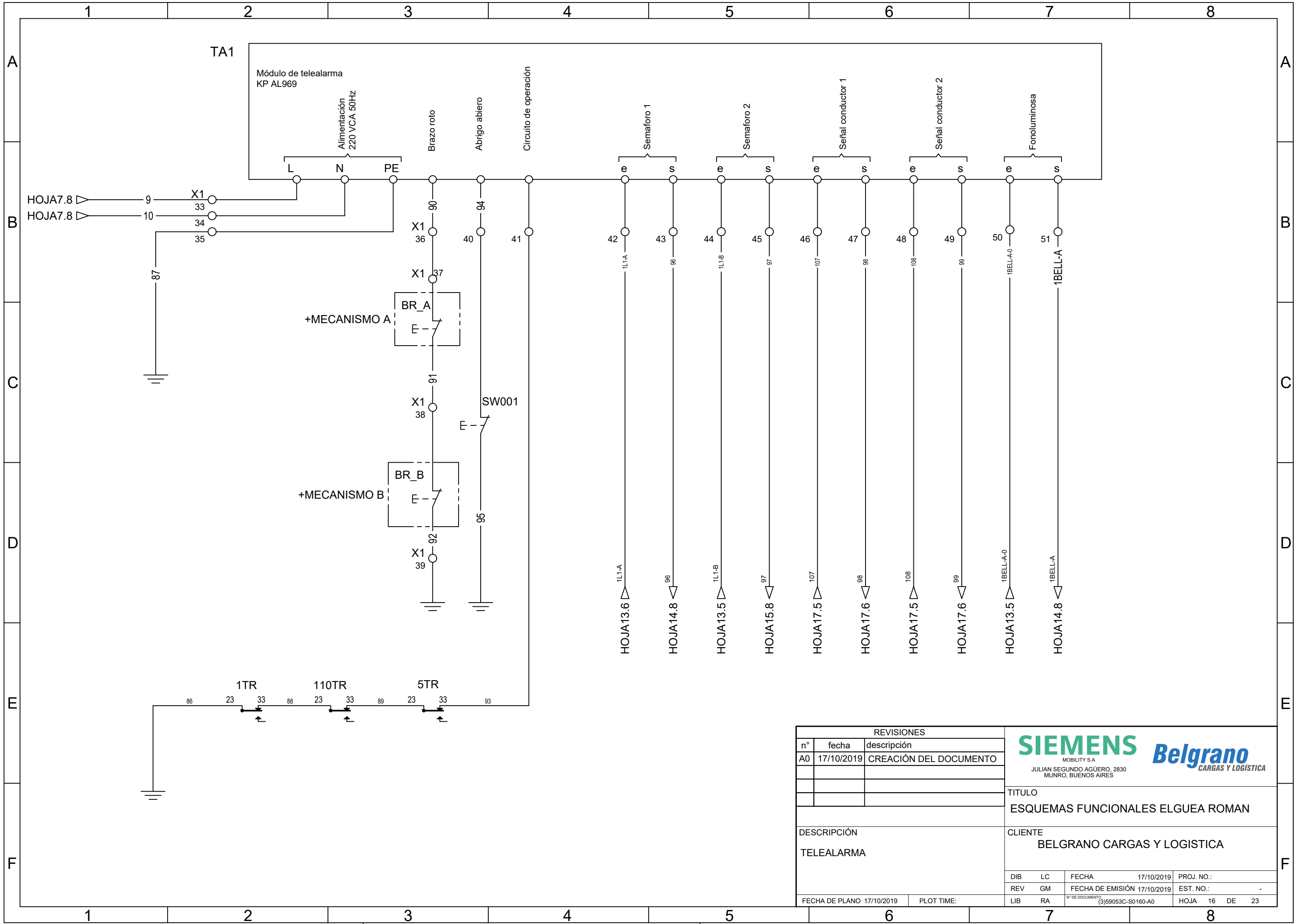

REVISIONES		
n°	fecha	descripción
A0	17/10/2019	CREACIÓN DEL DOCUMENTO
DESCRIPCIÓN		
TELEALARMA		
FECHA DE PLANO	17/10/2019	PLOT TIME:

SIEMENS *Belgrano*
 MOBILITY S.A.
 JULIAN SEGUNDO AGÜERO, 2830
 MUNRO, BUENOS AIRES

TITULO
ESQUEMAS FUNCIONALES ELGUEA ROMAN

CLIENTE
BELGRANO CARGAS Y LOGISTICA

DIB	LC	FECHA	17/10/2019	PROJ. NO.:	
REV	GM	FECHA DE EMISIÓN	17/10/2019	EST. NO.:	-
LIB	RA	N° DE DOCUMENTO	(3)59053C-S0160-A0	HOJA	16 DE 23

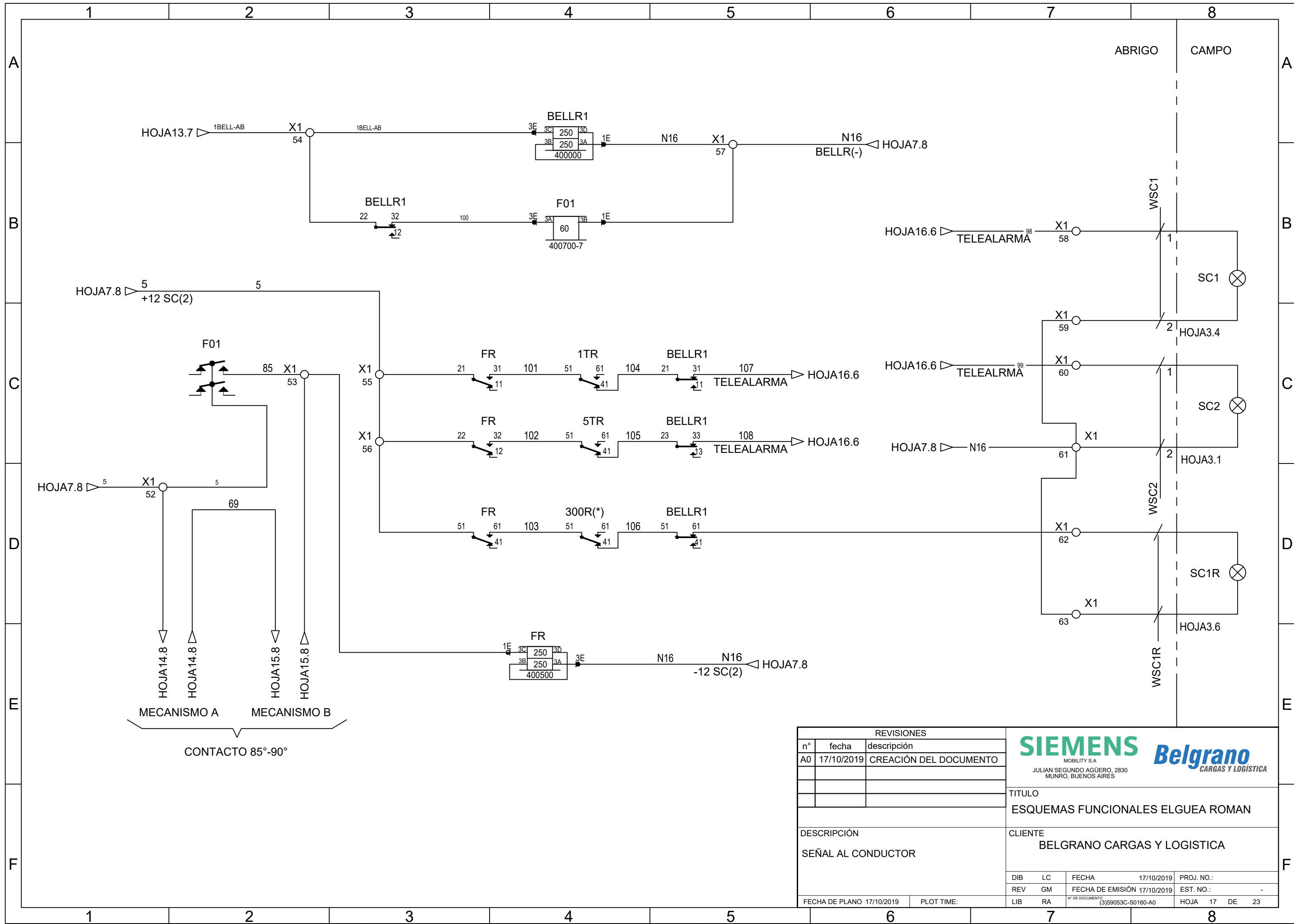

CONTACTO 85°-90°

REVISIONES	
n°	fecha
A0	17/10/2019
DESCRIPCIÓN	
SEÑAL AL CONDUCTOR	
FECHA DE PLANO	17/10/2019
PLOT TIME:	

SIEMENS *Belgrano*
MOBILITY S.A.
JULIAN SEGUNDO AGÜERO, 2830
MUNRO, BUENOS AIRES

TITULO
ESQUEMAS FUNCIONALES ELGUEA ROMAN

CLIENTE
BELGRANO CARGAS Y LOGISTICA

DIB	LC	FECHA	17/10/2019	PROJ. NO.:	
REV	GM	FECHA DE EMISIÓN	17/10/2019	EST. NO.:	-
LIB	RA	N° DE DOCUMENTO	(3)59053C-S0160-A0	HOJA	17 DE 23

Listado de componentes y cantidades

COMPONENTE	CANTIDAD	CATALOGO	DESCRIPCIÓN
300(*) BELLR1	2	400000	
F01	1	400700-7X	
108TR 109TR 110TR 111TR 301TR 302TR 303TR	7	400010	
TRACK SP1 TRACK SP2	2	8000-80026-0035	
SP_SSCC	1	9000-91170-0001	
SSCC	1	9000-91190-1101	
S60-A S60-B	2	074600-W00110	
PS01 SC3	2	4000-44350-006X	
RA1.2 RA2.2 RA3.2 RA4.2 RA5.2 RA6.2 RA7.2	7	029603-2X	
R7.1 RA1.1 RA2.1 RA3.1 RA4.1 RA5.1 RA6.1 RA7.1	8	029603-9X	

REVISIONES			
n°	fecha	descripción	
A0	17/10/2019	CREACIÓN DEL DOCUMENTO	

DESCRIPCIÓN
LISTA DE COMPONENTES



SIEMENS *Belgrano*
MOBILITY S.A
JULIAN SEGUNDO AGÜERO, 2830
MUNRO, BUENOS AIRES

CARGAS Y LOGÍSTICA

TITULO ESQUEMAS FUNCIONALES ELGUEA ROMAN			
CLIENTE BELGRANO CARGAS Y LOGISTICA			
DIB	LC	FECHA	17/10/2019
REV	GM	FECHA DE EMISIÓN	17/10/2019
LIB	RA	N° DE DOCUMENTO	(3)59053C-S0160-A0
FECHA DE PLANO		PLOT TIME:	
PROJ. NO.:	EST. NO.:	HOJA	19 DE 23

Listado de cables y tipos

# multiconductor	tipo
W100	Multiconductor 2 X 6mm2
W200	Multiconductor 2 X 6mm2
W300	Multiconductor 2 X 6mm2
W400	Multiconductor 2 X 6mm2
W500	Multiconductor 2 X 6mm2
W600	Multiconductor 2 X 6mm2
W700	Multiconductor 2 X 6mm2
WA-1	MULTIFILAR 5x16mm2
WA-2	MULTIFILAR 4x2.5mm2
WB-1	MULTIFILAR 5x16mm2
WB-2	MULTIFILAR 4x2.5mm2
WSC1	Multifilar 2 x 2.5mm2
WSC1R	Multifilar 2 x 2.5mm2
WSC2	Multifilar 2 x 2.5mm2

REVISIONES			
n°	fecha	descripción	
A0	17/10/2019	CREACIÓN DEL DOCUMENTO	
DESCRIPCIÓN			
LISTADO DE CABLES Y TIPO			
TÍTULO			
ESQUEMAS FUNCIONALES ELGUEA ROMAN			
CLIENTE			
BELGRANO CARGAS Y LOGISTICA			
DIB	LC	FECHA	17/10/2019
REV	GM	FECHA DE EMISIÓN	17/10/2019
LIB	RA	N° DE DOCUMENTO	(3)59053C-S0160-A0
FECHA DE PLANO		PLOT TIME:	
17/10/2019			
PROJ. NO.:		EST. NO.:	
		-	
HOJA		DE	
20		23	



A
B
C
D
E
F

A
B
C
D
E
F

1 2 3 4 5 6 7 8

LISTADO DE CABLES DESDE HASTA

Cable	Ubicacion1	Aparato1	PIN1	Ubicacion2	Aparato2	PIN2	Tipo
N16	ABRIGO	X1	27	ABRIGO	X1	28	-12 (16mm2)
N16	ABRIGO	X1	28	ABRIGO	X1	29	-12 (16mm2)
N16	ABRIGO	X1	29	ABRIGO	X1	30	-12 (16mm2)
N16	ABRIGO	X1	30	ABRIGO	X1	31	-12 (16mm2)
N16	ABRIGO	X1	31	ABRIGO	SSCC	J3-7	-12 (16mm2)
1BELL-AB	ABRIGO	X1	32	ABRIGO	SP_SSCC	1 BELL	+12 (16mm2)
1BELL-AB	ABRIGO	X1	32	ABRIGO	X1	54	+12 (2.5mm2)
9	ABRIGO	X1	33	ABRIGO	TA1		220 (2.5mm2)
10	ABRIGO	X1	34	ABRIGO	TA1		NEUTRO (2.5mm2)
87	ABRIGO	X1	35	ABRIGO	TA1		GND (2.5mm2)
90	ABRIGO	X1	36	ABRIGO	X1	37	+12 (2.5mm2)
92	ABRIGO	X1	39	ABRIGO			+12 (2.5mm2)
94	ABRIGO	X1	40	ABRIGO	SW001		+12 (2.5mm2)
98	ABRIGO	X1	47	ABRIGO	X1	58	+12 (2.5mm2)
99	ABRIGO	X1	49	ABRIGO	X1	60	+12 (2.5mm2)
5	ABRIGO	X1	52	ABRIGO	F01		+12 (2.5mm2)
1BELL-AB	ABRIGO	X1	54	ABRIGO	BELLR1	22	+12 (2.5mm2)
1BELL-AB	ABRIGO	X1	54	ABRIGO	BELLR1	3E	+12 (2.5mm2)
5	ABRIGO	X1	55	ABRIGO	X1	56	+12 (6mm2)
N16	ABRIGO	X1	59	ABRIGO	X1	61	-12 (16mm2)
N16	ABRIGO	X1	63	ABRIGO	X1	61	-12 (2.5mm2)

REVISIONES		
n°	fecha	descripción
A0	17/10/2019	CREACIÓN DEL DOCUMENTO
DESCRIPCIÓN		
FECHA DE PLANO 17/10/2019		
PLOT TIME:		



TITULO
ESQUEMAS FUNCIONALES ELGUEA ROMAN

CLIENTE
BELGRANO CARGAS Y LOGISTICA

DIS	LC	FECHA	17/10/2019	PROJ. NO.:	
REV	GM	FECHA DE EMISIÓN	17/10/2019	EST. NO.:	-
DIB	RA	N° DE DOCUMENTO	(3)59053C-S0160-A0	HOJA	22 DE 23

