

# **“Situación de la Producción Orgánica en la Argentina durante el año 1998”**

Dirección Nacional de Fiscalización  
Agroalimentaria

Dirección de Calidad Agroalimentaria  
Coordinación de Producciones Orgánicas

Ing. Agr. Nora Puppi

Ing. Agr. Juan Carlos Ramirez

Ing. Agr. Gabriela Falco

Ing. Agr. Luis Gonzalez

Med. Vet. Eduardo Villata

**Servicio Nacional de Sanidad y Calidad Agroalimentaria**

**SENASA**

**Buenos Aires, Agosto 1999.**

## Situación de la Producción Orgánica en la Argentina durante el año 1998<sup>1</sup>

### Introducción

El objetivo del siguiente informe es brindar un panorama de la situación de la Producción Orgánica bajo certificación en la República Argentina durante 1998 y de su evolución respecto de 1997. El mismo fue elaborado sobre la base de la información proporcionada por las Agencias Certificadoras habilitadas por el SENASA.

Del análisis de la información compilada surge que la actividad continuó creciendo como en años anteriores, si bien la agricultura orgánica certificada mostró cierto estancamiento en términos de superficie cosechada certificada. Los cultivos que mostraron mayor dinamismo fueron las hortalizas y legumbres. La superficie ganadera bajo seguimiento, por su parte, ha evolucionado favorablemente en el período bajo análisis.

La Producción orgánica, tal como en el período anterior, se desarrolló durante 1998 predominantemente en la Región Pampeana. Los principales cultivos cosechados pertenecieron al grupo los cereales y oleaginosas orgánicos certificados los que constituyeron además una alternativa productiva de relevancia en provincias extrapampeanas como Salta y Santiago del Estero.

El número de unidades productivas bajo seguimiento evolucionó favorablemente, teniendo en cuenta el número de convenios firmados, sin embargo el número de explotaciones agropecuarias bajo seguimiento sufrió un incremento mucho mayor debido a la incorporación de la Provincia de Misiones al sistema, con un importante número de explotaciones minifundistas.

El destino de la producción continuó siendo la exportación aunque creció levemente la producción comercializada en el mercado interno. La Unión Europea y los Estados Unidos

---

<sup>1</sup> Informe elaborado por la Coordinación de Producciones Orgánicas : Ing. Agr. Juan Carlos Ramirez, Ing. Agr. Nora Puppi, Ing. Agr. Gabriela Falco, Ing. Agr. Luis Gonzalez, Med. Vet. Eduardo Villata. Dirección de Calidad Agroalimentaria.SENASA

fueron, como en años anteriores, los principales mercados de destino de las exportaciones en 1998. La Unión Europea adquirió fundamentalmente cereales y oleaginosos y frutas frescas. Por su parte las frutas frescas y los productos industrializados fueron los principales productos vendidos a los Estados Unidos.

Durante el período 1997/98, las exportaciones de productos orgánicos certificados se incrementaron sustancialmente sobre todo debido al incremento de las exportaciones de productos orgánicos certificados de origen vegetal, ya que las exportaciones de productos orgánicos de origen animal como carne vacuna y la miel orgánicas certificadas disminuyeron en ese lapso; similar comportamiento tuvo la comercialización de esos productos certificados con destino al mercado interno si bien se incrementaron las ventas en el mercado interno de carne aviar y leche fluida.

Las exportaciones de todos los grupos de productos orgánicos de origen vegetal, en términos del volumen comercializado, crecieron entre 1997/98, salvo en el caso de los productos orgánicos industrializados certificados cuyo volumen exportado disminuyó durante ese lapso. Sin embargo este análisis se basa sólo en la información referida a cambios en el volumen exportado sin tener en cuenta la variación en el valor de los productos comercializados, lo que puede enmascarar una situación no tan desfavorable para ese grupo de productos, cuya composición relativa varió respecto de 1997.

En síntesis se puede afirmar que los rasgos más relevantes de la evolución reciente de la Producción Orgánica en la Argentina fueron: 1. el incremento de la cantidad de explotaciones bajo seguimiento, 2. el estancamiento relativo de la superficie cosechada certificada con aumento del volumen comercializado de productos de origen vegetal, 3. el incremento de la superficie destinada a la producción ganadera bajo seguimiento que indicaría buenas perspectivas de crecimiento de esa actividad, junto a 4. una disminución de los volúmenes comercializados de carne vacuna, miel y quesos e incrementos en los volúmenes certificados de carne aviar y leche fluida . 5. la predominancia de las exportaciones en el destino de la producción orgánica argentina certificada y 6. el incremento de las exportaciones de productos orgánicos certificados debido fundamentalmente al crecimiento de las exportaciones de productos orgánicos certificados de origen vegetal.

## El Sector Primario

La **superficie destinada** a agricultura orgánica certificada, en términos de superficie cosechada certificada, en 1998 fue de 21739 Has. lo que significó una disminución con respecto al nivel alcanzado en 1997. La superficie ganadera bajo seguimiento durante 1998, por su parte, fue de 269. 866 Has. lo que denota un crecimiento de 30 % entre 1997 y 1998 (Gráfico N°1).

El **número de unidades productivas bajo seguimiento** pasó de más de 300 unidades en 1997 a 510 unidades en 1998, teniendo en cuenta el número de convenios firmados (Gráfico N°2). Esto significó un número mucho mayor de **explotaciones agropecuarias bajo seguimiento** que en 1998 fue de 1257 explotaciones, (Gráfico N°2.1) debido a la participación de grupos de productores reunidos a través de tres cooperativas con explotaciones de tamaño reducido.

Tal como se observa en el Gráfico N°2 la **distribución provincial de la producción orgánica** bajo certificación mostró que en 1998 el mayor número de unidades bajo seguimiento se encontraron en la Región Pampeana (Buenos Aires, La Pampa, Santa Fe, Córdoba y Entre Ríos), donde con 327 unidades productivas, se situaban el 70 % de las unidades productivas bajo seguimiento siguiendo la tendencia marcada en 1997. Dentro de esa región la mayor proporción se encontraba en 1998 en la Provincia de Buenos Aires con el 61 % de las unidades bajo seguimiento de la región y el 41% del país.

Si se tiene en cuenta el número de explotaciones bajo seguimiento en 1998 predominó la provincia de Misiones (61% de las explotaciones agropecuarias bajo seguimiento con una superficie promedio de 30 Has.) y en segundo lugar en Buenos Aires con el 18% de las explotaciones agropecuarias bajo seguimiento. (Gráfico N°2.1).

Del análisis de la participación por grupos de cultivos en la **superficie cosechada certificada** del país en 1998 surge que el conjunto de cereales y oleaginosas sumó el 65% de la superficie

cosechada certificada del país, siguiendo en importancia los cultivos industriales orgánicos que sumaron el 21%, luego las hortalizas y legumbres orgánicas participaron en un 5,5% y las frutas 3,7% de la superficie cosechada certificada durante 1998. (Cuadro N°1)

El 70% de la superficie cosechada orgánica certificada del país se concentró en tres provincias: Buenos Aires (46%), Salta (14%) y en tercer lugar Córdoba (10%).

Durante 1998 dentro del grupo de cultivos pertenecientes a los cereales y oleaginosas orgánicos certificados, la Provincia de Buenos Aires sumó el 52% de la superficie cosechada certificada, en segundo lugar se encontraba Salta con un 16% de la superficie cosechada certificada de cereales y oleaginosas y la tercera provincia en importancia fue Entre Ríos con el 10% del total de la superficie cosechada de cereales y oleaginosas certificada en el país.

La principal provincia productora de cultivos industriales orgánicos certificados fue Buenos Aires, con el 32% y luego se ubicó la provincia de Córdoba con el 31% de la superficie cosechada certificada de este grupo de cultivos del país.

Río Negro fue durante 1998 la principal provincia productora de frutas orgánicas certificadas ya su superficie cosechada representó el 45% de la superficie cosechada certificada de frutas orgánicas del país.

Dentro del grupo de los cereales y oleaginosas orgánicos certificados los principales cultivos orgánicos certificados la mayor superficie cosechada correspondió al girasol confitero con 3229 has. La soja fue el segundo cultivo en importancia dentro del grupo con 3159 Has. en Buenos Aires, Salta y Córdoba. En tercer lugar el trigo pan orgánico certificado con 2035 Has. cosechadas en las provincias Buenos Aires, Córdoba, La Pampa y Santa Fe.

Entre las frutas orgánicas certificadas predominaron las manzanas (188 Has.) y peras (156 Has.) en la provincia de Río Negro y en la Provincia de Buenos Aires los cítricos orgánicos certificados.

Las **hortalizas orgánicas certificadas**, tal como en 1997, se cultivaron fundamentalmente en la provincia de Buenos Aires y luego en la provincia de Salta. Los **hortalizas y legumbres certificadas** en mayor proporción de la superficie cosechada fueron poroto, zapallo, espárragos, ajo y cebollas.

La **actividad ganadera** se concentró en las provincias pampeanas (La Pampa, Buenos Aires, Córdoba, Santa Fe y Entre Ríos) con el 63% de la superficie ganadera bajo seguimiento del país (Gráfico N°3), si bien debe destacarse la importancia de provincias extrapampeanas como Santa Cruz (19,7%), San Luis (7,1 %) y La Rioja (3,7%). (Gráfico N°3 )

La **producción pecuaria** al igual que en 1997, se centró en la ganadería vacuna destinada a la producción de carne (cría e invernada) y en la actividad tampera en las Provincias de Buenos Aires, Córdoba, Entre Ríos y Santa Fe. Durante 1998 se registraron además ovinos bajo seguimiento en las provincias de Buenos Aires y Santa Cruz. La actividad apícola se desarrolló en las provincias de Buenos Aires, Chaco, Córdoba, La Pampa, Salta, San Luis y Santa Fe. El Número de colmenas bajo seguimiento (13053) en 1998 tuvo una disminución del 18 % con respecto a 1997.

#### **La Comercialización de Productos Orgánicos Certificadas.**

En 1998 el **volumen certificado comercializado de productos orgánicos de origen vegetal** continuó con la tendencia registrada en años anteriores, ya que pasó de casi 12600 toneladas de productos orgánicos certificados de origen vegetal en 1997 a 16.260 toneladas en 1998 con un incremento del 52%.

El destino principal de los productos orgánicos certificados de origen vegetal ha sido la **exportación** que equivalió a alrededor del 90 % del volumen certificado. Es decir que el volumen de productos orgánicos de origen vegetal certificados con destinado al consumo interno creció en su participación relativa respecto del total comercializado.

Durante 1998 los productos orgánicos certificados de origen vegetal destinados al **consumo interno** más importantes fueron los cereales como el maíz con 891 toneladas, luego el trigo

pan con 425 toneladas. Entre las frutas orgánicas certificadas se destacaron las peras y manzanas. Las hortalizas, mostraron una amplia variedad de productos tal como en 1997, entre los que se destacaron lechuga, acelga y zanahorias, otros productos de importancia en el consumo de 1998 fueron la yerba mate, el aceite de oliva y las hierbas aromáticas. (Cuadro N° 2).

Analizando el comportamiento de las exportaciones según grupos de productos las variaciones entre 1997 y 1998 fueron las siguientes: las hortalizas crecieron un 186%, los cereales y oleaginosas se incrementaron en 75% y las frutas en 21%, mientras el volumen de los productos orgánicos industrializados certificados disminuyó un 15% entre 1997 y 1998.

El análisis de las variaciones de las exportaciones por producto refleja que el mayor incremento se registró en las exportaciones de mijo orgánico certificado que crecieron de un volumen de 25.400 Kg. exportado en 1997 a 119.275 Kg. en 1998, es decir un 370 %, luego las exportaciones de yerba mate orgánica certificada que se elevaron de 3000 Kg. en 1997 a 13.889 Kg. en 1998 lo que denota un incremento del 363%, otro producto que registró un incremento de relevancia fue la soja que pasó de un volumen certificado de 1.242 ton en 1997 a 3.561 ton. en 1998 con un incremento del 187% . Entre las hortalizas se destacaron por su crecimiento en las exportaciones certificadas las cebollas ( 238%) y los pepinos ( 286%).

Tal como en 1997 durante 1998 los principales destinos de las exportaciones de productos orgánicos certificados fueron los países de la Unión Europea y luego los Estados Unidos, aunque surgen otros destinos como Japón y Uruguay con mucha menor relevancia. (Cuadro N°3)

Todos los grupos de productos tuvieron como principal destino a la Unión Europea excepto en los productos orgánicos industrializados certificados y los aromáticos certificados cuyo destino principal fue Estados Unidos.

Los productos exportados a la Unión Europea fueron cereales y oleaginosas con un volumen de 7.152 ton equivalente al 51% de lo exportado a ese destino, luego las frutas con 4. 545 ton. (33%) y en tercer lugar las hortalizas con 2016 ton. (14%).(Gráfico N°6). Entre los cereales y

oleaginosas el producto exportado a ese destino con mayor peso fue la soja (49%), luego el maíz (22%) y en tercer lugar el girasol confitero (14%) El resto de los productos exportados certificados a ese destino fueron el lino (12%) y el mijo y el girasol aceitero. (Gráfico N°8)

Entre las frutas orgánicas certificadas exportadas a la Unión Europea en 1988, la manzanas tuvieron la mayor participación con el 48% del volumen certificado de frutas orgánicas ese destino, luego las peras (38%) y las naranjas orgánicas (12%). (Gráfico N°9)

Los productos industrializados orgánicos certificados exportados a la Unión Europea tuvieron como principal componente al puré de peras con el 60% del total del grupo, luego los jugos concentrados congelados de cítricos (21%) y en tercer lugar el aceite de oliva (10%). (Gráfico N°10)

Las Exportaciones a Estados Unidos estuvieron integradas fundamentalmente por frutas, con un volumen de 1.435 ton. (77%) y los productos orgánicos industrializados certificados con un volumen de 370 ton. (20%) luego con mucha menor relevancia las hortalizas con 60 ton (3%). (Gráfico N° 7)

Se exportaron peras orgánicas certificadas a los Estados Unidos en un volumen equivalente al 78% de las frutas exportadas a ese destino y el resto fueron manzanas orgánicas certificadas. (Gráfico N°11)

En los productos industrializados el 90% del volumen correspondieron al aceite de oliva luego se ubicaron los jugos concentrados congelados de naranja (5%) y de mandarina (3%) y finalmente las aceitunas orgánicas (2%). (Gráfico N°12)

Las exportaciones de hortalizas certificadas a Estados Unidos se integraron por ajo, espárrago e hinojo.

En cuanto a los **productos orgánicos de origen animal** la información proporcionada por las certificadoras nos indica que se comercializaron para consumo interno, carne vacuna (50.384 Kg.), miel (3.056 Kg.), carne aviar (119.529 Kg.) quesos (3984 Kg.), leche fluida



(1.477.776 l) y huevos (664 unidades). Tanto la carne vacuna, como quesos y miel comercializados para el consumo interno en 1998 disminuyeron con respecto a 1997. Por su parte crecieron los volúmenes certificados de carne aviar ( 40 %) y leche fluida (60%) orgánicas con destino al mercado interno. (Cuadro N°4)

En 1998, el principal destino de las exportaciones de carne vacuna fue la Unión Europea con el 97% (148.862 Kg.) del total exportado del producto registrándose una disminución del 27 % con relación al volumen total de ese producto exportado que pasó de 210.622 Kg. en 1997 a 152.853 Kg. en 1998. Las exportaciones de miel orgánica certificada tuvieron como único destino a la Unión Europea (80.667 Kg.) (Cuadro N°4) y disminuyeron un 43 % entre 1997 y 1998.

Cuadro N°: 1 Superficie Orgánica Cosechada por Grupos de Cultivos.(Has.)  
Distribución Provincial. Totales 1998.

	Cereales y Oleaginosas	Hortalizas y Legumbres	Cultivos Industriales	Frutas	Aromáticos	Otros	Total
Buenos Aires	7,433	400	1,451	71	71	675	10,101
Chubut	0	0	0	3	0	0	3
Córdoba	688	0	1,405	0	0	0	2,093
Corrientes	25	0	123	0	0	0	148
Entre Ríos	1,435	1	0	118	0	0	1,553
La Pampa	916	0	0	0	0	0	916
La Rioja	0	0	695	25	0	0	720
Mendoza	0	73	10	96	0	0	179
Misiones	0	1	321	3	0	0	325
Neuquén	0	0	0	65	0	0	65
Río Negro	268	23	72	376	5	0	744
Salta	2,235	690	14	0	0	0	2,940
San Juan	0	2	150	4	0	0	155
San Luis	105	0	0	0	0	270	375
Santa Fé	282	0	0	0	0	0	282
Santiago del Estero	826	0	250	64	0	0	1,140
Total País	14,213	1,189	4,490	826	76	945	21,739

Fuente : SENASA, 1999. En base a información de Certificadoras.

**Cuadro N° 2: Productos Orgánicos Certificados con destino al Mercado Interno. Año 1998. (Volumen expresado en Kg.)**

	Vol. Total
<b>Aromáticas</b>	
Lavanda	9,693
Orégano	5,044
Hisopo	4,300
Coriandro	1,900
Lavandín	1,503
Estragón	1,068
Salvia	1,031
Tomillo	960
Romero	896
Manzanilla	732
Ajedrea	598
Nectarin	500
Melisa	300
Menta	105
Eneldo	105
Cilantro	91
Mejorana	7
Crisantemo	2
<b>Cereales y Oleaginosas</b>	
Maíz	891,800
Trigo pan	425,210
Arroz	38,424
Sorgo Granífero	29,200
Trigo candeal	26,750
Centeno	9,090
Arroz moti blanco	3,655
Arroz moti integral	1,070
Arroz común integral	518
Colza	21
Lino	127,845
Girasol Aceitero	10,900
Soja	3,750
<b>Frutas y Hortalizas y Legumbres</b>	
Peras	90,701
Manzanas	24,959
Duraznos	2,990
Melón	2,894
Ciruelas	2,730
Membrillos	2,000
Uva de mesa	1,700
Frutilla	1,359
Damascos	600
Lechuga	132,124
Acelga	118,701
Zanahoria	60,270
Brocolí	41,912
Espinaca	39,756
Remolacha	37,451
Zapallito	36,785
Repollo Blanco	33,612
Puerro	26,171
Perejil	24,830
Ajo	22,373
Rabanito	22,309
Hinojo	19,046
Papa	18,501

**Cuadro N° 2: Productos Orgánicos Certificados con destino al  
Mercado Interno. Año 1998. (Volumen expresado en Kg.)**

	<b>Vol. Total</b>
<b>Frutas y Hortalizas y Legumbres</b>	
Tomate	16,392
Zapallo	16,181
Repollo Colorado	15,588
Ceb. Verdeo	13,745
Zuchini	13,438
Radicheta	11,622
Apio	11,576
Batata	9,731
Albahaca	9,332
Berenjena	9,246
Achicoria	8,908
Coliflor	6,049
Akusay	6,018
Nabo	5,494
Pepino	5,163
Poroto chaucha	4,931
Rucula	4,814
Ají	4,365
Choclo	3,934
Tomate Cherry	3,490
Haba	2,241
Bardana	1,542
Chauchas	1,385
Cebolla	926
Pack choy	353
Acelga china	190
Berro chino	164
Amaranto	114
Puerro chino/Nira	78
Brassica alboglabra	54
Radicha	38
Brassica juncea	27
Papa ñame	6
Okra	3
Espárrago	1
Arveja	668
<b>Productos Industrializados</b>	
Aceite de Girasol	7500*
Aceitunas	842,947
Yerba mate	71,642
Aceite de oliva	9,651
Azucar	2,240
Té	1,032
Harina de maíz	30
<b>Otros</b>	
Nueces	300
Quinoa	1,160

\* Litros

Fuente: SENASA. 1999. En base a Información de Certificadoras.

**Cuadro N° 3 :Productos Orgánicos de Origen Vegetal Certificados con destino a la Exportación. Año 1998.(Volumen expresado en Kg.)**

	Estados Unidos	Unión Europea	Resto Europa	Japón	Uruguay	Total
<b>Tot. Exp. Certificadas</b>	<b>1,871,881</b>	<b>13,937,928</b>	<b>361,679</b>	<b>86,992</b>	<b>2,016</b>	<b>16,260,495</b>
<b>Cereales y Oleaginosas</b>	<b>0</b>	<b>7,152,527</b>	<b>351,869</b>	<b>0</b>	<b>0</b>	<b>7,504,396</b>
Maíz	0	1,545,430	144,250	0	0	1,689,680
Mijo	0	119,275	0	0	0	119,275
Trigo pan	0	0	117,920	0	0	117,920
Girasol Aceitero	0	64,750	0	0	0	64,750
Girasol confitería	0	999,579	89,699	0	0	1,089,278
Lino	0	862,185	0	0	0	862,185
Soja	0	3,561,308	0	0	0	3,561,308
<b>Frutas</b>	<b>1,435,431</b>	<b>4,544,803</b>	<b>9,810</b>	<b>0</b>	<b>0</b>	<b>5,990,044</b>
Mandarinas	0	64,900	0	0	0	64,900
Manzanas	315,697	2,143,628	9,810	0	0	2,469,135
Naranjas	0	562,241	0	0	0	562,241
Peras	1,119,734	1,749,495	0	0	0	2,869,229
Pomelos	0	24,539	0	0	0	24,539
<b>Hortalizas y Legumbres</b>	<b>60,688</b>	<b>2,016,523</b>	<b>0</b>	<b>62,699</b>	<b>0</b>	<b>2,139,910</b>
Ajl	0	164	0	0	0	164
Ajo	17,000	164,830	0	0	0	181,830
Berenjena	0	18	0	0	0	18
Cebolla	0	1,700,800	0	0	0	1,700,800
Espárrago	43,488	68,740	0	1,260	0	113,488
Melón	0	24	0	0	0	24
Pepino	0	34,668	0	0	0	34,668
Zapallo	0	38,684	0	0	0	38,684
Hinojo	200	0	0	0	0	200
Poroto azuki	0	8,595	0	61,439	0	70,034
<b>Aromáticas</b>	<b>2,310</b>	<b>0</b>	<b>0</b>	<b>0</b>	<b>0</b>	<b>2,310</b>
Hisopo	700	0	0	0	0	700
Estragón	90	0	0	0	0	90
Lavandín	1,450	0	0	0	0	1,450
Tomillo	70	0	0	0	0	70
						0
<b>Prod. Industrializados</b>	<b>370,452</b>	<b>84,555</b>	<b>0</b>	<b>18,420</b>	<b>0</b>	<b>473,427</b>
Aceite de Naranja	0	260	0	0	0	260
Aceite de oliva	332,896	8,422	0	0	0	341,318
Aceitunas	19,310	7,225	0	0	0	26,535
Azucar	46	0	0	0	0	46
Jug. Conc. Manzana	0	0	0	18,420	0	18,420
Jug. Conc. Cong. mandarin	7,280	0	0	0	0	7,280
Jug. Conc. Cong. naranja	10,920	0	0	0	0	10,920
Jug. Conc. Cong. Cftiricos	0	17,948	0	0	0	17,948
Puré de Peras	0	50,700	0	0	0	50,700
						0
<b>Otros</b>	<b>3,000</b>	<b>139,520</b>	<b>0</b>	<b>5,873</b>	<b>2,016</b>	<b>150,409</b>
Rosa mosqueta	0	14,020	0	0	0	14,020
Pasas de uva	0	122,500	0	0	0	122,500
Yerba mate	3,000	3,000	0	5,873	2,016	13,889

Fuente : SENASA. 1999. En base a Información de Certificadoras.



**Cuadro Nº 3.1 : Productos Orgánicos de Origen Vegetal Certificados con destino a Unión Europea. Año 1998.**  
(Volumen expresado en Kg.)

	Total U. E.	Alemania	Bélgica	España	Francia	Inglaterra	Italia	Países Bajos	Dinamarca
<b>Prod. Industrializados.</b>	<b>84,555</b>	<b>50,700</b>	<b>205</b>	<b>0</b>	<b>12,750</b>	<b>260</b>	<b>2,692</b>	<b>0</b>	<b>0</b>
Aceite de Naranja	260	0	0	0	0	260	0	0	0
Aceite de oliva	8,422	0	0	0	8,422	0	0	0	0
Aceitunas	7,225	0	205	0	4,328	0	2,692	0	0
Jug. Conc. Cong. Cítricos	17,948	0	0	0	0	0	0	0	0
Puré de Peras	50,700	50,700	0	0	0	0	0	0	0
<b>Otros</b>	<b>139,520</b>	<b>104,520</b>	<b>0</b>	<b>0</b>	<b>0</b>	<b>0</b>	<b>0</b>	<b>0</b>	<b>35,000</b>
Rosa mosqueta	14,020	14,020	0	0	0	0	0	0	0
Pasas de uva	122,500	87,500	0	0	0	0	0	0	35,000
Yerba mate	3,000	3,000	0	0	0	0	0	0	0

Fuente : SENASA. 1999. En base a información de Certificadoras.

**Cuadro N° 3.2 :Productos Orgánicos de Origen Vegetal Certificado exportados a otros destinos .Año 1998.**

**(Volumen expresado en Kg.)**

	Suiza	Noruega	Estados Unidos	Japón
<b>Cereales y Oleaginosas</b>	<b>351,869</b>	<b>0</b>	<b>0</b>	<b>0</b>
Maíz	144,250	0	0	0
Mijo	0	0	0	0
Trigo pan	117,920	0	0	0
Girasol Aceitero	0	0	0	0
Girasol confitería	89,699	0	0	0
Lino	0	0	0	0
Soja	0	0	0	0
<b>Frutas</b>	<b>0</b>	<b>9,810</b>	<b>1,435,431</b>	<b>0</b>
Mandarinas	0	0	0	0
Manzanas	0	9,810	315,697	0
Naranjas	0	0	0	0
Peras	0	0	1,119,734	0
Pomelos	0	0	0	0
<b>Hortalizas y Legumbres</b>	<b>0</b>	<b>0</b>	<b>60,688</b>	<b>62,699</b>
Ají	0	0	0	0
Ajo	0	0	17,000	0
Berenjena	0	0	0	0
Cebolla	0	0	0	0
Espárrago	0	0	43,488	1,260
Melón	0	0	0	0
Pepino	0	0	0	0
Zapallo	0	0	0	0
Hinojo	0	0	200	0
Poroto azuki	0	0	0	61,439
<b>Aromáticas</b>	<b>0</b>	<b>0</b>	<b>2,310</b>	<b>0</b>
Hisopo	0	0	700	0
Estragón	0	0	90	0
Lavandín	0	0	1,450	0
Tomillo	0	0	70	0
<b>Prod. Industrializados</b>	<b>0</b>	<b>0</b>	<b>370,452</b>	<b>18,420</b>
Aceite de Naranja	0	0	0	0
Aceite de oliva	0	0	332,896	0
Aceitunas	0	0	19,310	0
Azucar	0	0	46	0
Jug.Conc. Manzana	0	0	0	18,420
Jug.Conc.Cng.mandarina	0	0	7,280	0
Jug.Conc.Cng.naranja	0	0	10,920	0
Jug.Conc.Cong.Cítricos	0	0	0	0
Puré de Peras	0	0	0	0
<b>Otros</b>	<b>0</b>	<b>0</b>	<b>3,000</b>	<b>5,873</b>
Rosa mosqueta	0	0	0	0
Pasas de uva	0	0	0	0
Yerba mate	0	0	3,000	5,873

Fuente : SENASA. 1999.En base a información de Certificadoras.



Gráfico N°: 1 Evolución de la Superficie destinada a la Producción Orgánica (Has.)

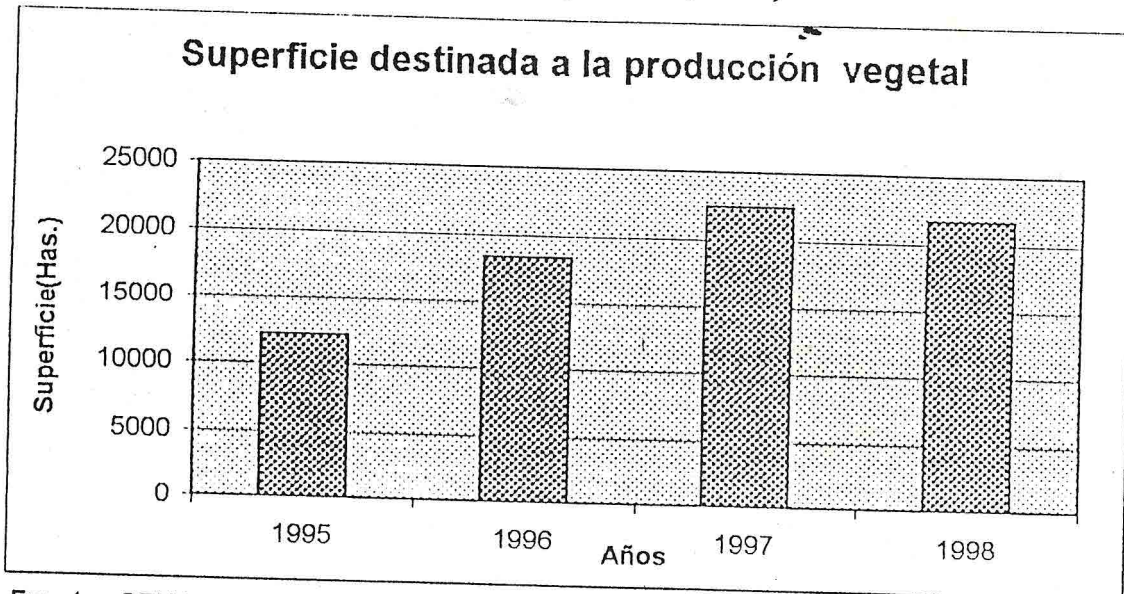

Fuente : SENASA. 1999. En base a información de Certificadoras.

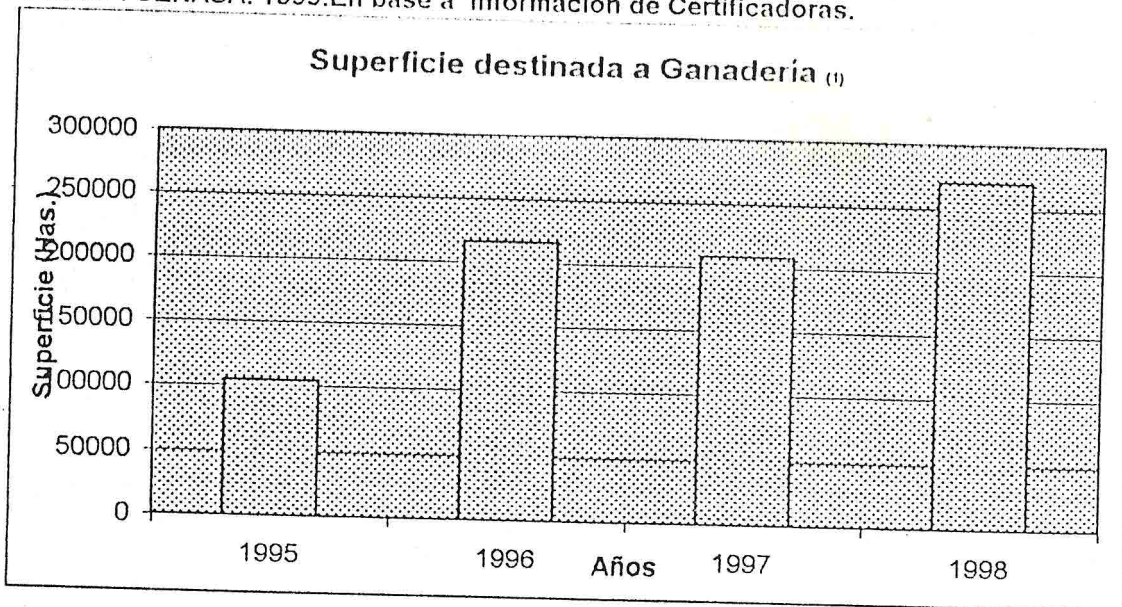

Fuente : SENASA. 1999. En base a información de Certificadoras.

Superficie destinada a la Producción Orgánica.(Has.)

Años	1995	1996	1997	1998
Ganadería (1)	104357	215800	207600	269866
Agricultura(2)	12162	18400	23600	21739
Total	116519	234200	231200	291605

Fuente : SENASA. 1999

(1) No incluye superficie destinada a la producción de miel.

(2) 1997y 1998: Sup. Cosechada

Gráfico N°:2 Distribución Provincial de las Unidades Productivas bajo seguimiento.Año 1998.

Prov.	Unidades Productivas
Bs. As.	211
Rio Negro	56
E. Ríos	40
La Pampa	30
Córdoba	26
Misiones	25
Mendoza	23
San Juan	21
Santa Fe	20
Salta	11
Corrientes	10
La Rioja	9
Sgo. del Estero	7
San Luis	7
Chubut	4
Chaco	3
Neuquén	3
Santa Cruz	2
Tucumán	1
Jujuy	1
Total País	510

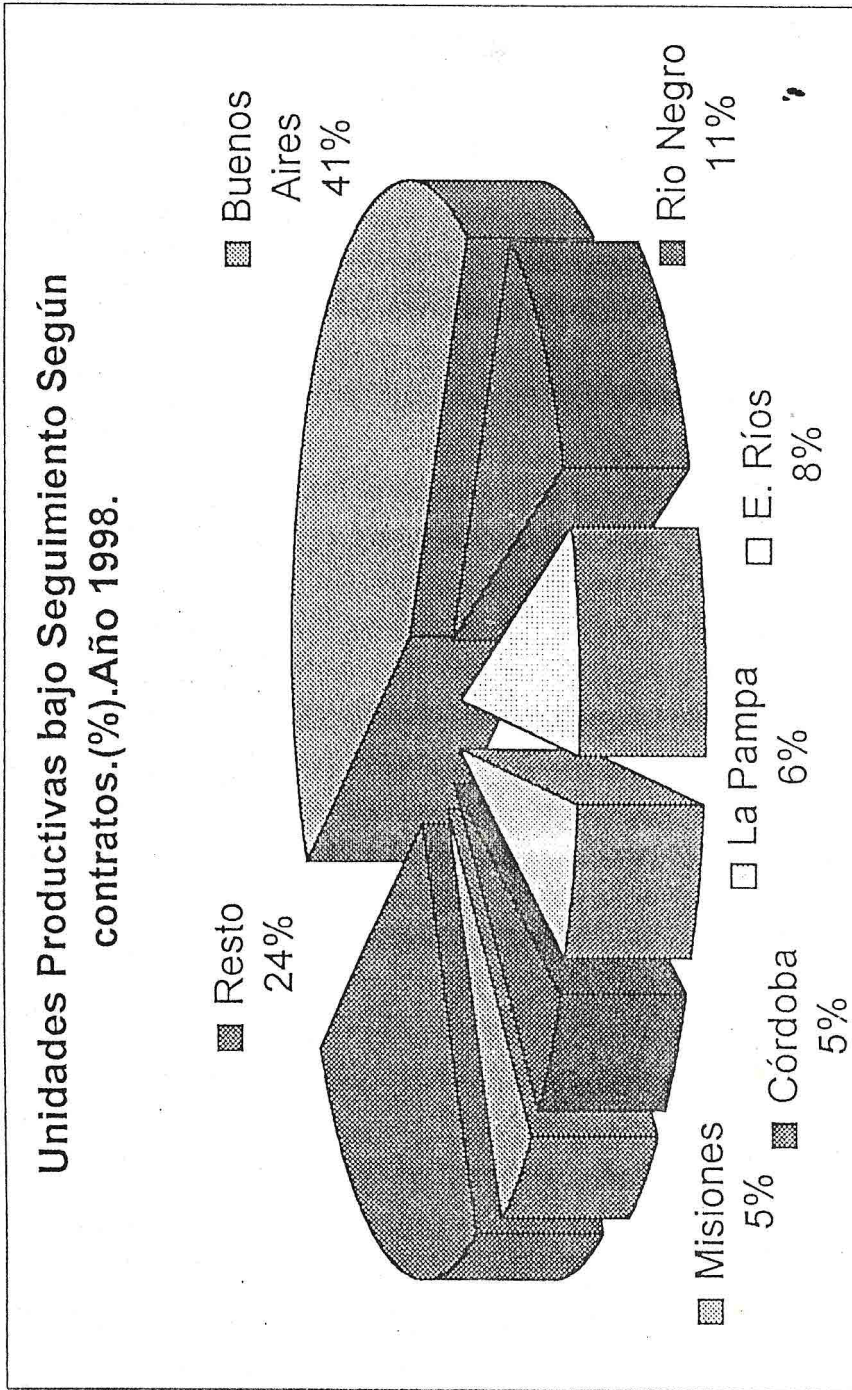

Fuente : SENASA. 1999.En base a información de Certificadoras.

Gráfico N° 2.1: Distribución Provincial de las Explotaciones bajo seguimiento.Año 1998.

Prov.	Explotaciones Agropecuarias
Misiones	759
Bs. As.	224
Rio Negro	56
E. Ríos	40
La Pampa	30
Córdoba	26
Mendoza	23
San Juan	21
Santa Fe	20
Salta	11
Corrientes	10
La Rioja	9
Sgo. del Estero	7
San Luis	7
Chubut	4
Chaco	3
Neuquén	3
Santa Cruz	2
Tucumán	1
Jujuy	1
Total País	1257

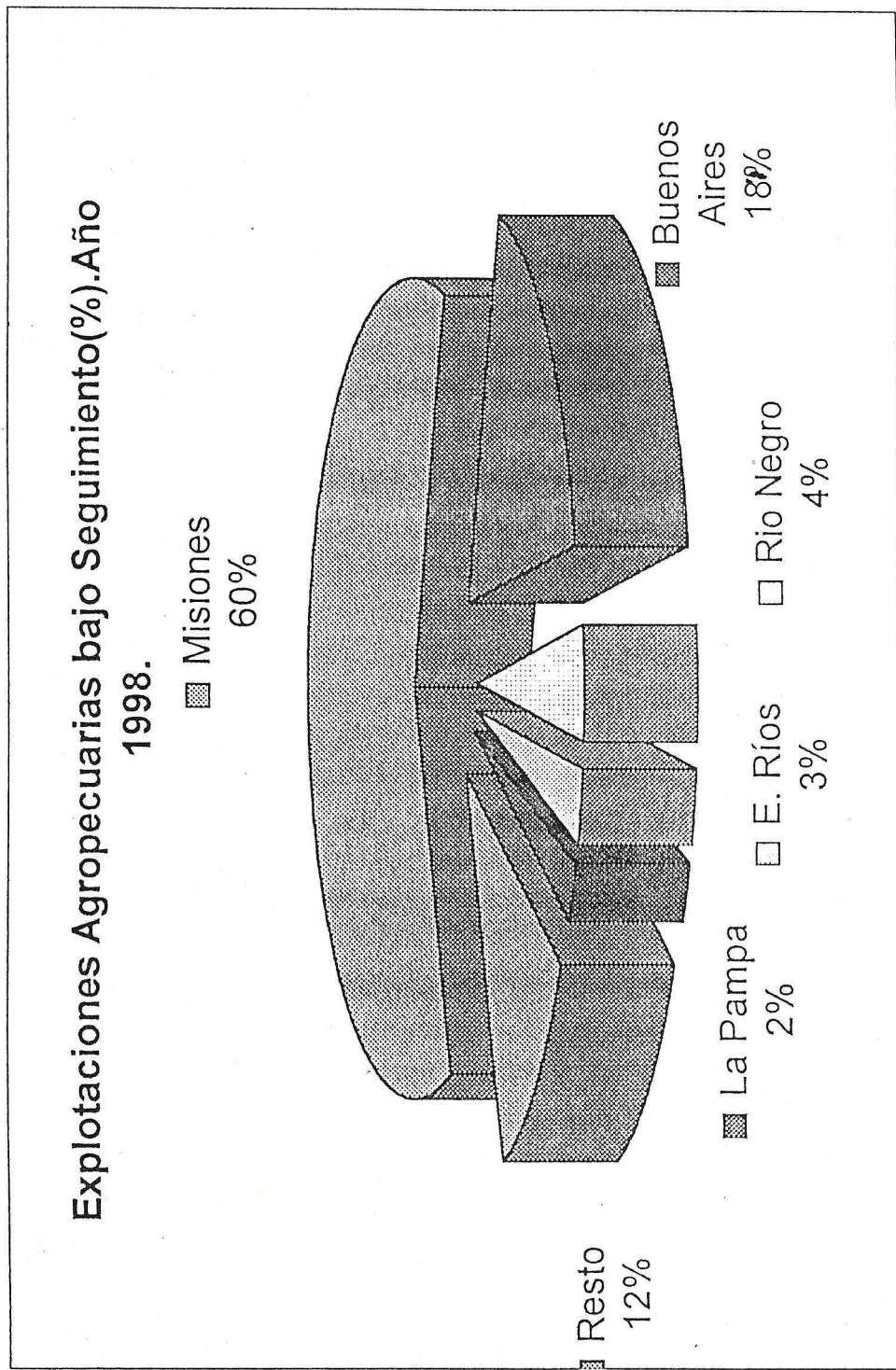

Fuente : SENASA. 1999. En base a información de Certificadoras.

Gráfico N° 3: SUPERFICIE DESTINADA A GANADERÍA ORGÁNICA EN HAS. Y PARTICIPACIÓN PORCENTUAL .Año 1998.

Provincias	Superficie(1)	%
Total País	269866	100
Buenos Aires	60316	22.4
La Pampa	56425	20.9
Santa Cruz	53138	19.7
Santa Fe	27208	10.1
San Luis	19257	7.1
Entre Rios	17194	6.4
Corrientes	15823	5.9
La Rioja	10000	3.7
Córdoba	9165	3.4
Sgo del Estero	1000	0.4
Salta	340	0.1

(1) No incluye superficie destinada a la producción de miel

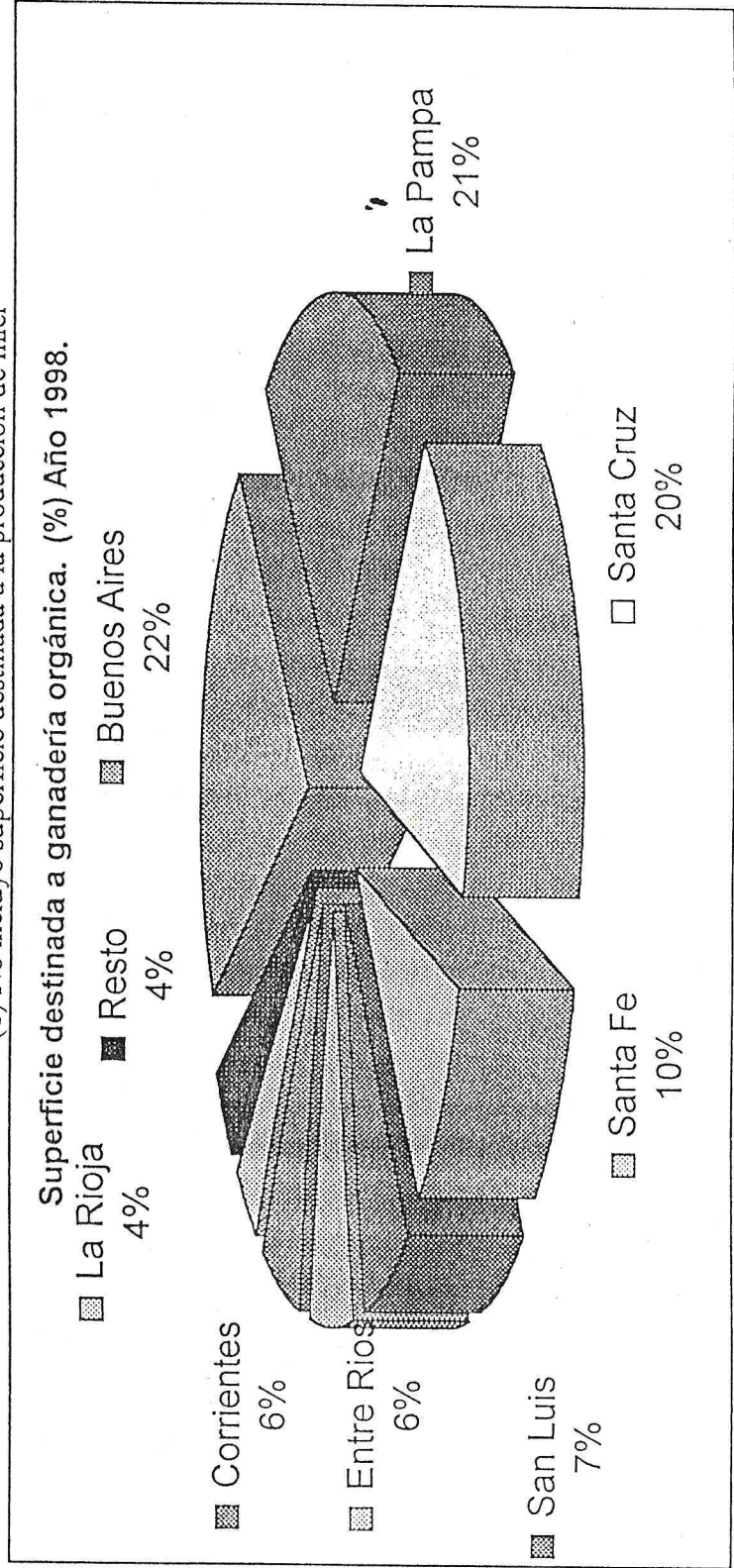

Fuente : SENASA. 1999. En base a información de Certificadoras.

Grafico N°:4

Exportaciones de Productos Orgánicos de Origen Vegetal. Según principales destinos.

Año 1998.



Grafico N°:5

Exportaciones de Productos Orgánicos de origen vegetal. Según grupos de Productos.

Año 1998.

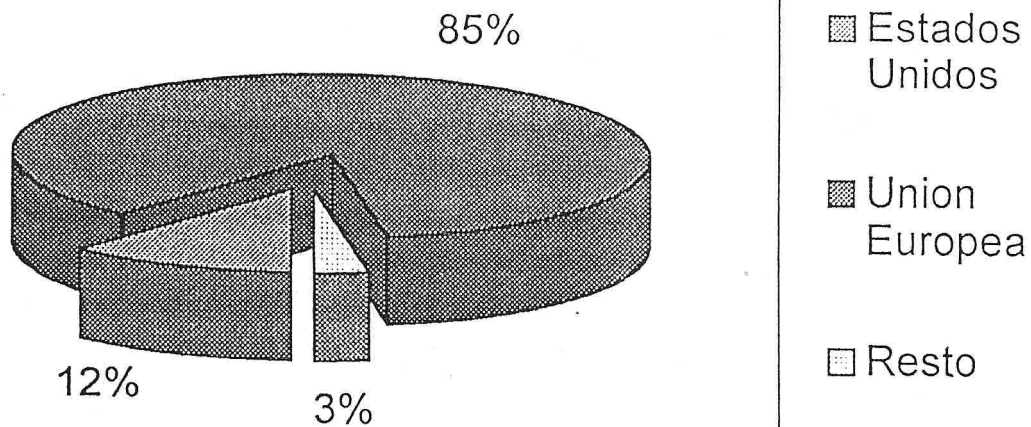

Grafico N°:6

Exportaciones de Productos Orgánicos  
Certificados con destino a la Unión Europea.  
Año 1998.

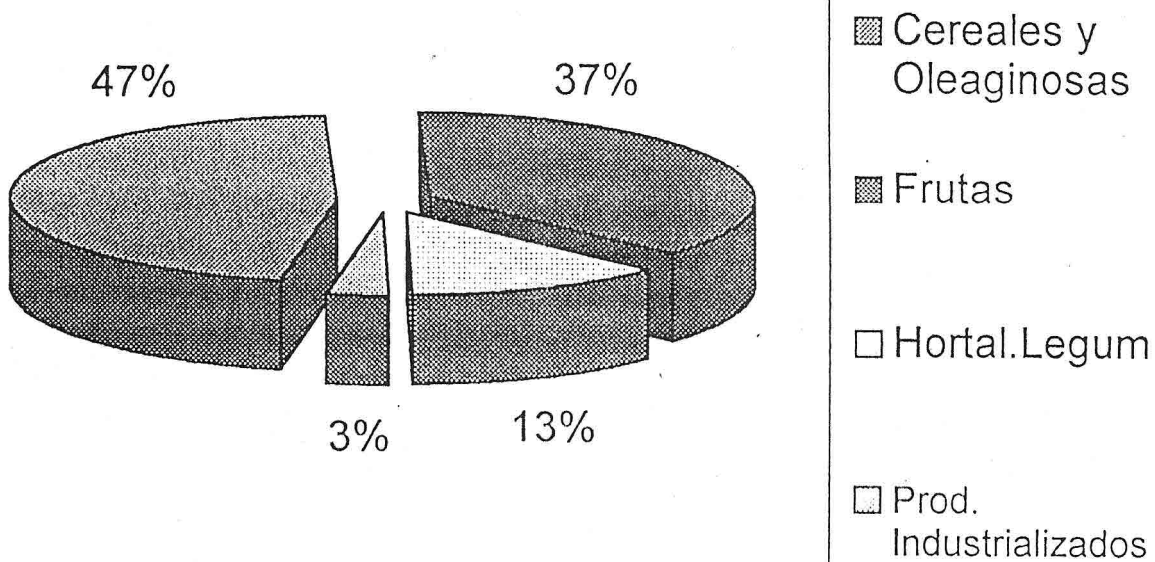

Grafico N°:7

Exportaciones de Productos Orgánicos  
Certificados con destino a Estados Unidos.  
Año 1998.



Grafico N°:8

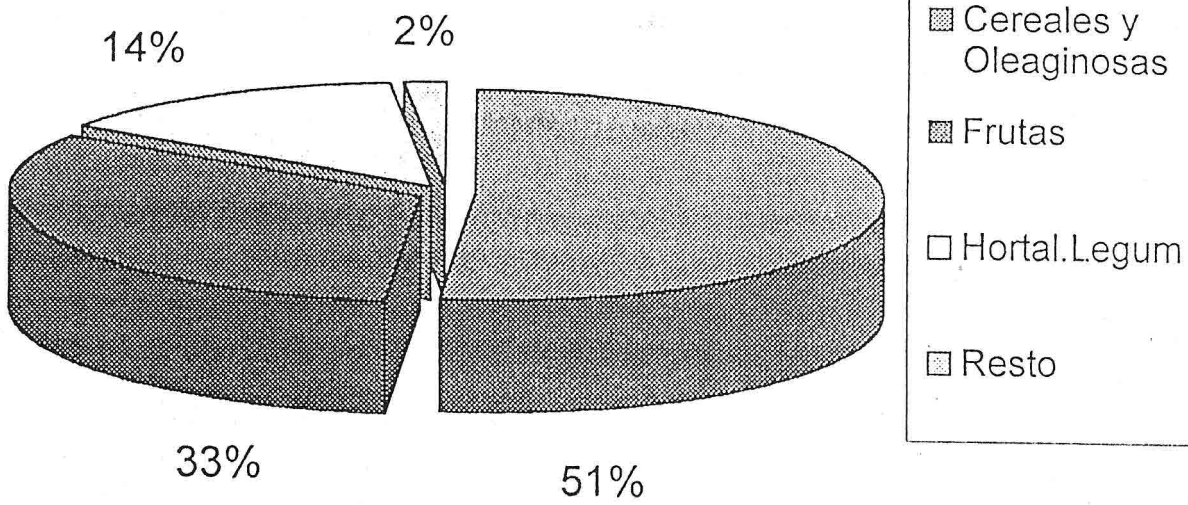

Grafico N°:9

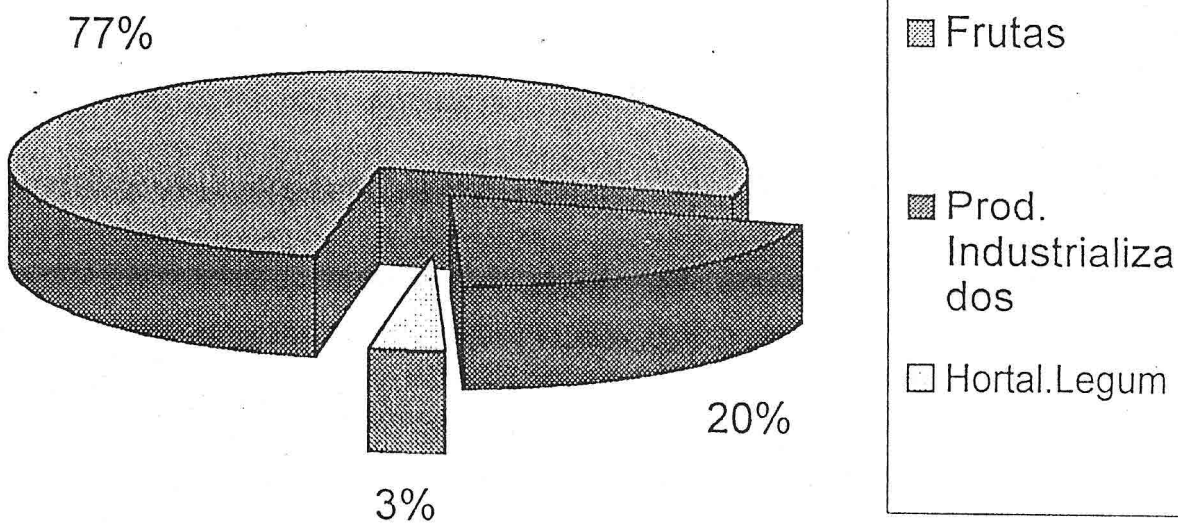

Grafico N°:10

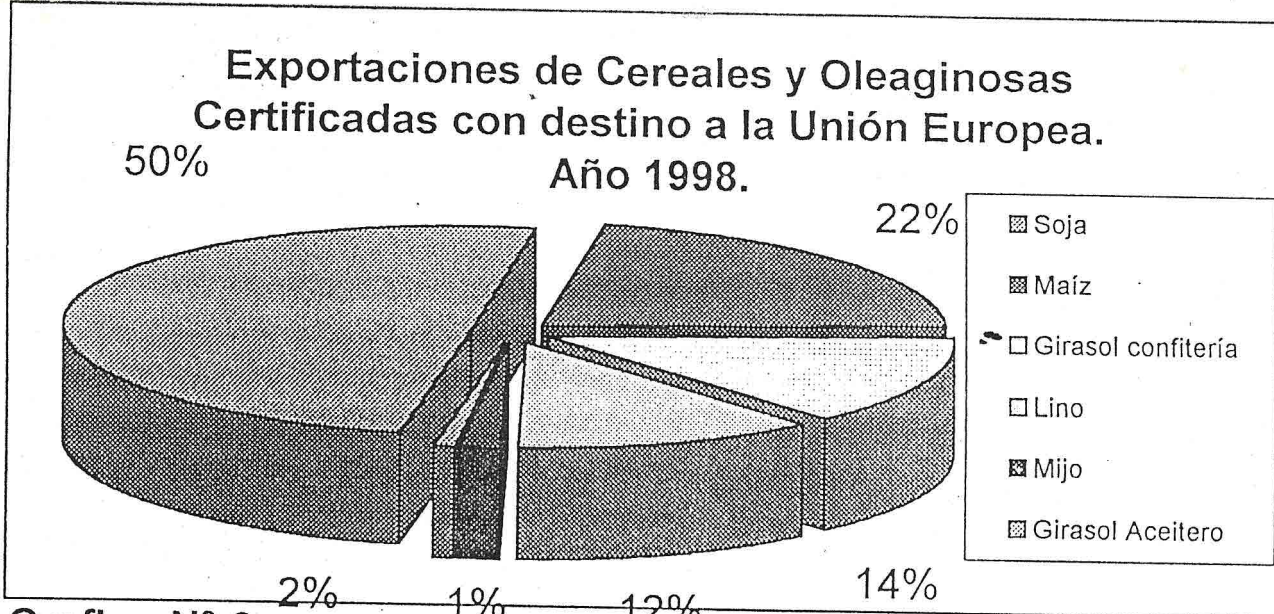

Fuente : SENASA. 1999. En base a información de Certificadoras.

Grafico N°:11

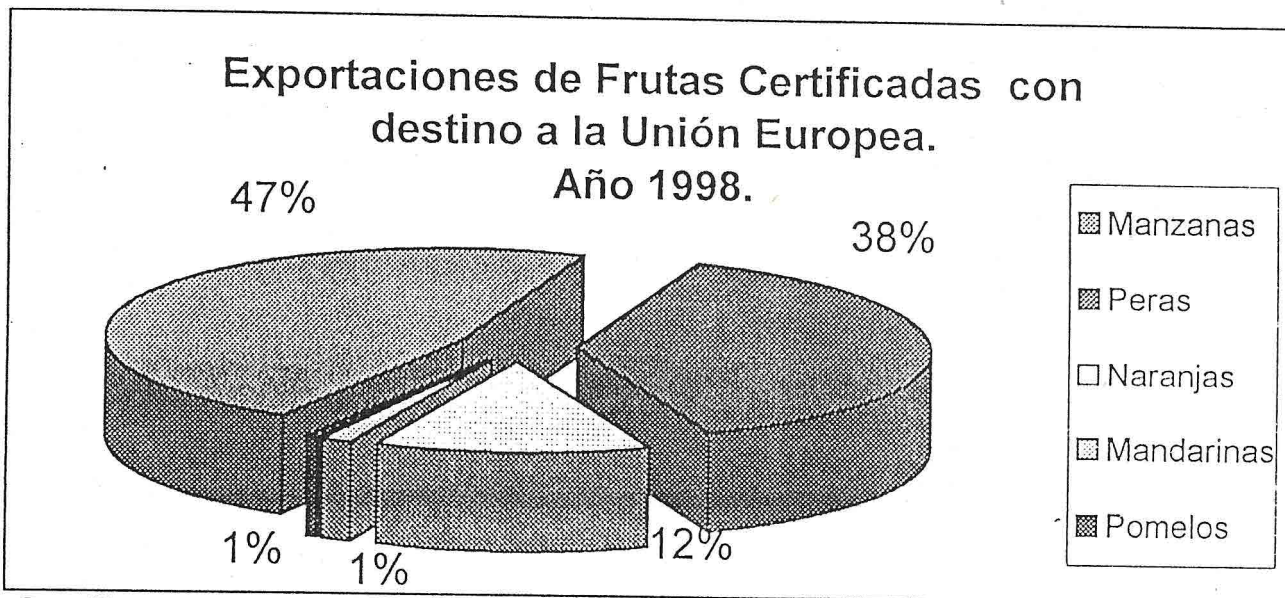
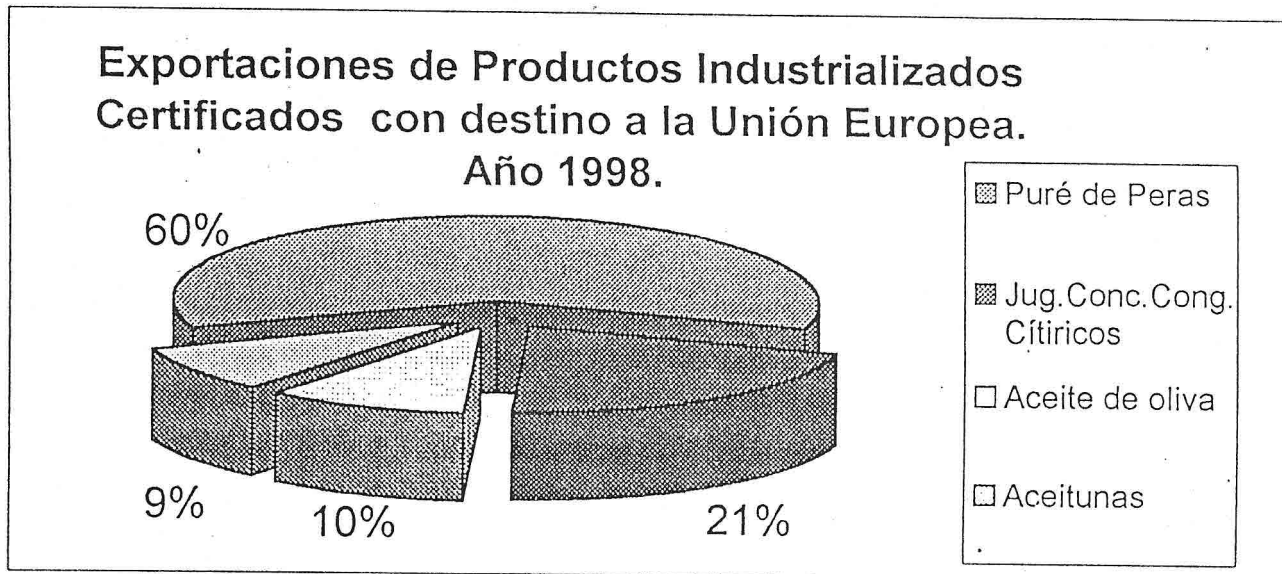
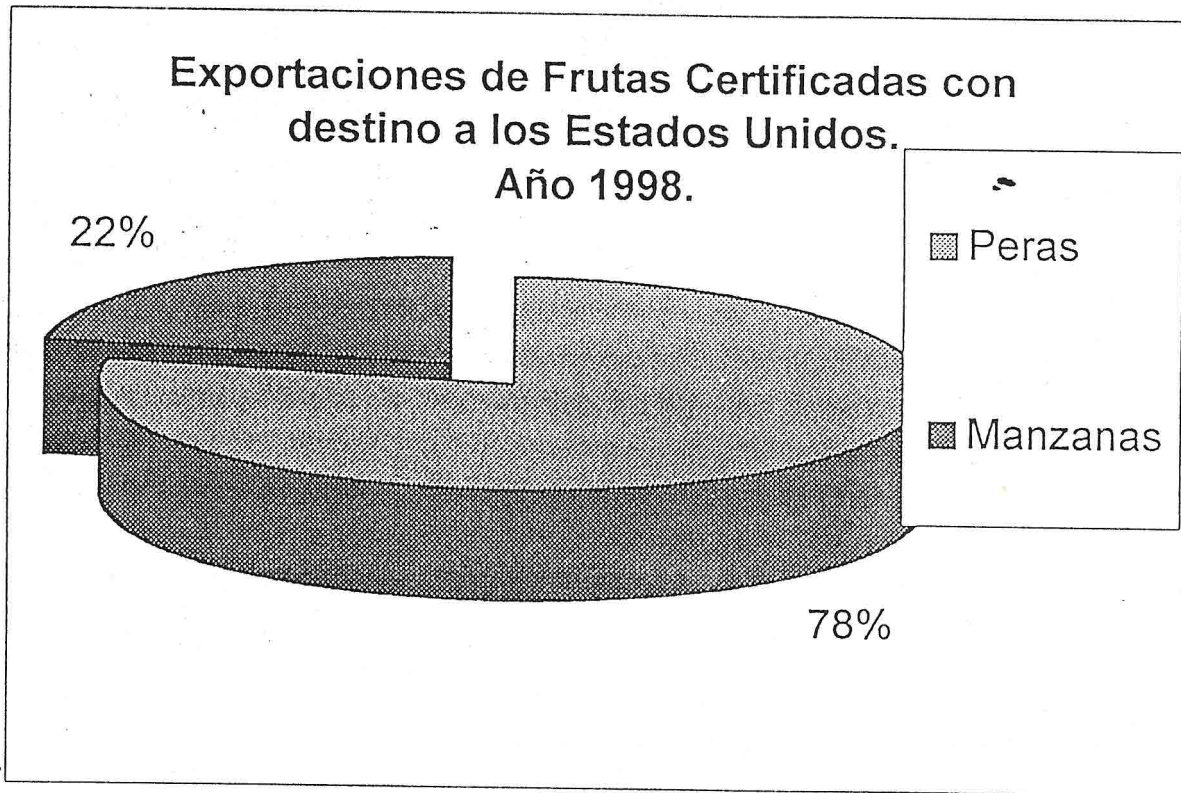

Grafico N°:12

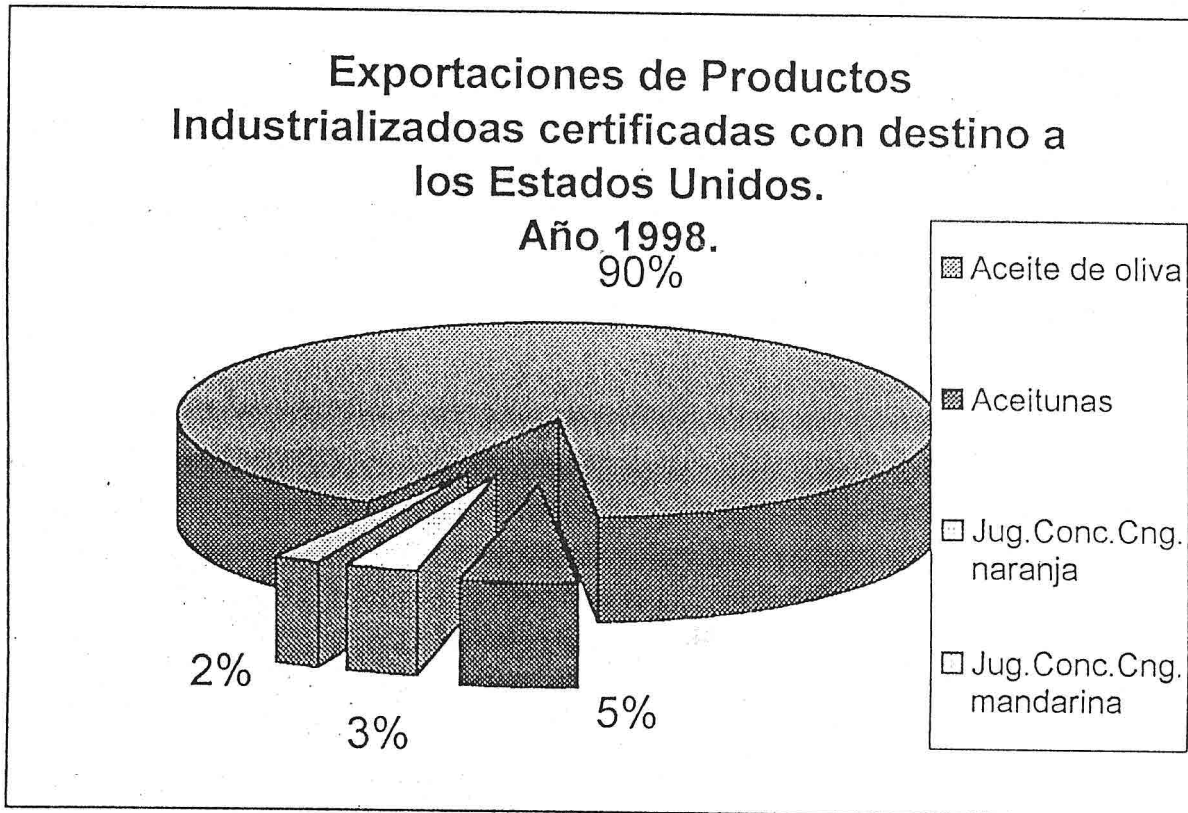

Fuente : SENASA. 1999. En base a información de Certificadoras.